

TACTIC 550 (HS550ATV)
TACTIC 750 (HS750ATV)

Manual do proprietário

JTZ

**PRODUZIDO NO
POLO INDUSTRIAL
DE MANAUS**



CONHEÇA A AMAZÔNIA

 **ATENÇÃO**

**PARE TOTALMENTE O
QUADRICICLO ANTES DE
SELECIONAR 4X2, 4X4, H,L,R OU
BLOQUEIO DE DIFERENCIAL PARA
EVITAR DANOS A CAIXA DE
TRANSFERÊNCIA.**

INTRODUÇÃO

Parabéns pela aquisição do HS750ATV/HS700ATV-8/HS550ATV/HS500ATV-6/HS450ATV-4. Este manual do proprietário/operador oferece informações sobre a operação segura, instruções de uso, manutenção e cuidados com o veículo. Compreender completamente este manual e seguir todas as instruções apresentadas proporcionará o conhecimento necessário para operar o ATV de maneira segura e agradável.

Para questões a respeito deste ATV, ligue 0800 707 8020

AVISOS IMPORTANTES SOBRE SEGURANÇA

- **LEIA ESTE MANUAL ATENTAMENTE E COMPLETAMENTE ANTES DE CONDUZIR SEU ATV. CERTIFIQUE-SE DE ENTENDER TODAS AS INSTRUÇÕES.**
- **PRESTE MUITA ATENÇÃO AOS RÓTULOS DE AVISO E ADVERTÊNCIA NO ATV.**
- **NUNCA OPERE O ATV SEM O TREINAMENTO OU INSTRUÇÃO ADEQUADOS.**
- **ESTE ATV NÃO DEVE SER CONDUZIDO POR PESSOAS MENOR DE 16 ANOS DE IDADE.**

INFORMAÇÃO IMPORTANTE SOBRE O MANUAL

Falhas ao seguir os cuidados contidos neste manual podem resultar em ferimentos graves ou morte. Informações importantes nesse manual são distinguidas pelas seguintes notações:

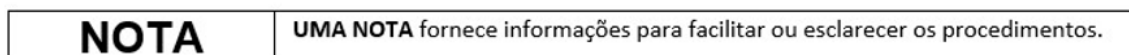
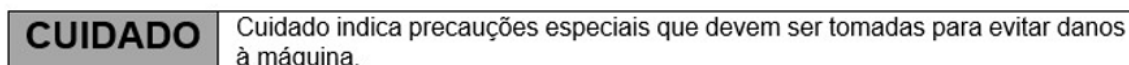
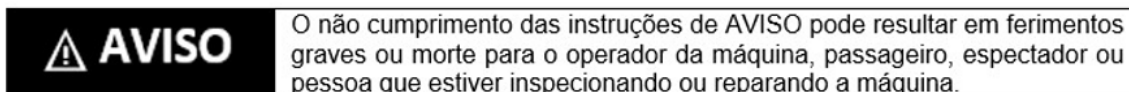
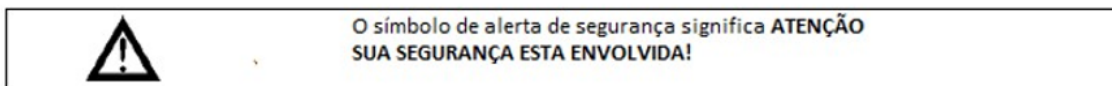

NOTA IMPORTANTE

Este ATV foi projetado e fabricado exclusivamente para uso fora de estrada. É ilegal e perigoso operar este ATV em qualquer rua, estrada ou rodovia pública. Este ATV está em conformidade com todas as leis e regulamentos aplicáveis de nível de ruído fora de estrada e dispositivos anti-faísca vigentes no momento de sua fabricação.

Antes de operar este ATV, verifique as leis e regulamentos locais sobre condução.

Quando a temperatura estiver abaixo de -4°F (-20°C), estacione o ATV em um local onde a temperatura seja superior a -4°F (-20°C). Dê partida no ATV somente após ele ter aquecido

Quando a temperatura estiver acima de 100°F (38°C) e você estacionar o ATV após operar em alta velocidade, mantenha o motor funcionando em marcha lenta por 3 minutos e certifique-se de que a ventoinha do radiador continue operando por 3 minutos para evitar que o líquido de arrefecimento ferva. Em seguida, desligue o interruptor de alimentação. Seu ATV pode ter um sistema automático de funcionamento contínuo da ventoinha por 3 minutos após o desligamento da ignição.

Ao estacionar o ATV e desligar o motor, gire o interruptor de ignição completamente para desligar o visor do painel de instrumentos. Com o sistema EFI usado neste ATV, a bomba elétrica de combustível localizada no tanque pode continuar funcionando enquanto o visor do painel estiver ligado. Se a bomba de combustível funcionar por muito tempo, isso resultará no descarregamento da bateria, e o motor de partida elétrico poderá não funcionar.

Sumario

AVISO.....	2
INTRODUÇÃO.....	3
INFORMAÇÕES IMPORTANTES SOBRE O MANUAL.....	4
NOTA IMPORTANTE	5
1-1 LOCAL DOS RÓTULOS DE AVISOS E ESPECIFICAÇÕES	10
1-2 LOCAL DOS RÓTULOS DE AVISOS E ESPECIFICAÇÕES	11
1-3 LOCAL DOS RÓTULOS DE AVISOS E ESPECIFICAÇÕES	12
1-4 LOCAL DOS RÓTULOS DE AVISOS E ESPECIFICAÇÕES	13
1-5 LOCAL DOS RÓTULOS DE AVISOS E ESPECIFICAÇÕES	14
2-1 INFORMAÇÕES DE SEGURANÇA.....	15
2-2 INFORMAÇÕES DE SEGURANÇA.....	16
2-3 INFORMAÇÕES DE SEGURANÇA.....	17
3-1 DESCRIÇÃO E IDENTIFICAÇÃO DO VEÍCULO.....	18
3-2 DESCRIÇÃO E IDENTIFICAÇÃO DO VEÍCULO	19
4-1 FUNÇÕES DOS CONTROLES	20
4-2 FUNÇÕES DOS CONTROLES	21
4-3 FUNÇÕES DOS CONTROLES	22
4-4 FUNÇÕES DOS CONTROLES	23
4-5 FUNÇÕES DOS CONTROLES	24
4-6 FUNÇÕES DOS CONTROLES	25
4-7 FUNÇÕES DOS CONTROLES	26
4-8 FUNÇÕES DOS CONTROLES	27
4-9 FUNÇÕES DOS CONTROLES	28
4-10 FUNÇÕES DOS CONTROLES	29
4-11 FUNÇÕES DOS CONTROLES	30
4-12 FUNÇÕES DOS CONTROLES	31
4-13 FUNÇÕES DOS CONTROLES	32
4-14 FUNÇÕES DOS CONTROLES	33
4-15 FUNÇÕES DOS CONTROLES	34
4-16 FUNÇÕES DOS CONTROLES	35

	7
5-1 VERIFICAÇÕES PRÉ-OPERACIONAIS.....	36
5-2 VERIFICAÇÕES PRÉ-OPERACIONAIS.....	37
5-3 VERIFICAÇÕES PRÉ-OPERACIONAIS.....	38
5-4 VERIFICAÇÕES PRÉ-OPERACIONAIS.....	39
5-5 VERIFICAÇÕES PRÉ-OPERACIONAIS.....	40
5-6 VERIFICAÇÕES PRÉ-OPERACIONAIS.....	41
5-7 VERIFICAÇÕES PRÉ-OPERACIONAIS.....	42
6-1 OPERAÇÃO	43
6-2 OPERAÇÃO	44
6-3 OPERAÇÃO	45
6-4 OPERAÇÃO	46
6-5 OPERAÇÃO	47
6-6 OPERAÇÃO	48
6-7 OPERAÇÃO	49
7-1 SEU VEÍCULO.....	50
7-2 SEU VEÍCULO.....	51
7-3 SEU VEÍCULO.....	52
7-4 SEU VEÍCULO.....	53
7-5 SEU VEÍCULO.....	54
7-6 SEU VEÍCULO.....	55
7-7 SEU VEÍCULO.....	56
7-8 SEU VEÍCULO.....	57
7-9 SEU VEÍCULO.....	58
7-10 SEU VEÍCULO.....	59
7-11 SEU VEÍCULO.....	60
7-12 SEU VEÍCULO.....	61
7-13 SEU VEÍCULO.....	62
7-14 SEU VEÍCULO.....	63
7-15 SEU VEÍCULO.....	64
7-16 SEU VEÍCULO.....	65
7-17 SEU VEÍCULO.....	66
7-18 SEU VEÍCULO.....	67
7-19 SEU VEÍCULO.....	68
8-1 MANUTENÇÃO PERIÓDICA E AJUSTE.....	69
8-2 MANUTENÇÃO PERIÓDICA E AJUSTE.....	70
8-3 MANUTENÇÃO PERIÓDICA E AJUSTE.....	71
8-4 MANUTENÇÃO PERIÓDICA E AJUSTE.....	72

	8
8-5 MANUTENÇÃO PERIÓDICA E AJUSTE.....	73
8-6 MANUTENÇÃO PERIÓDICA E AJUSTE.....	74
8-7 MANUTENÇÃO PERIÓDICA E AJUSTE.....	75
8-8 MANUTENÇÃO PERIÓDICA E AJUSTE.....	76
8-9 MANUTENÇÃO PERIÓDICA E AJUSTE.....	77
8-10 MANUTENÇÃO PERIÓDICA E AJUSTE.....	78
8-11 MANUTENÇÃO PERIÓDICA E AJUSTE.....	79
8-12 MANUTENÇÃO PERIÓDICA E AJUSTE.....	80
8-13 MANUTENÇÃO PERIÓDICA E AJUSTE.....	81
8-14 MANUTENÇÃO PERIÓDICA E AJUSTE.....	82
8-15 MANUTENÇÃO PERIÓDICA E AJUSTE.....	83
8-16 MANUTENÇÃO PERIÓDICA E AJUSTE.....	84
8-17 MANUTENÇÃO PERIÓDICA E AJUSTE.....	85
8-18 MANUTENÇÃO PERIÓDICA E AJUSTE.....	86
8-19 MANUTENÇÃO PERIÓDICA E AJUSTE.....	87
8-20 MANUTENÇÃO PERIÓDICA E AJUSTE.....	88
8-21 MANUTENÇÃO PERIÓDICA E AJUSTE.....	89
8-22 MANUTENÇÃO PERIÓDICA E AJUSTE.....	90
8-23 MANUTENÇÃO PERIÓDICA E AJUSTE.....	91
8-24 MANUTENÇÃO PERIÓDICA E AJUSTE.....	92
8-25 MANUTENÇÃO PERIÓDICA E AJUSTE.....	93
8-26 MANUTENÇÃO PERIÓDICA E AJUSTE.....	94
8-27 MANUTENÇÃO PERIÓDICA E AJUSTE.....	95
8-28 MANUTENÇÃO PERIÓDICA E AJUSTE.....	96
8-29 MANUTENÇÃO PERIÓDICA E AJUSTE.....	97
8-30 MANUTENÇÃO PERIÓDICA E AJUSTE.....	98
8-31 MANUTENÇÃO PERIÓDICA E AJUSTE.....	99
8-32 MANUTENÇÃO PERIÓDICA E AJUSTE.....	100
8-32 MANUTENÇÃO PERIÓDICA E AJUSTE.....	101
8-33 MANUTENÇÃO PERIÓDICA E AJUSTE.....	102
8-34 MANUTENÇÃO PERIÓDICA E AJUSTE.....	103
8-35 MANUTENÇÃO PERIÓDICA E AJUSTE.....	104
8-36 MANUTENÇÃO PERIÓDICA E AJUSTE.....	105
8-37 MANUTENÇÃO PERIÓDICA E AJUSTE.....	106
8-38 MANUTENÇÃO PERIÓDICA E AJUSTE.....	107
9-1 LIMPEZA E ARMAZENAMENTO	108
9-2 LIMPEZA E ARMAZENAMENTO	109

	9
10-1 ESPECIFICAÇÕES	110
10-2 ESPECIFICAÇÕES	111
10-3 ESPECIFICAÇÕES	112
10-4 ESPECIFICAÇÕES	113
10-5 ESPECIFICAÇÕES	114
10-6 ESPECIFICAÇÕES	115
10-7 ESPECIFICAÇÕES	116
11-1 CÓDIGO DE FALHA DO SISTEMA DE INJEÇÃO ELETRÔNICA.....	117
11-2 CÓDIGO DE FALHA DO SISTEMA DE INJEÇÃO ELETRÔNICA.....	118

1-1 LOCAL DOS RÓTULOS DE AVISOS E ESPECIFICAÇÕES

LOCAL DOS RÓTULOS DE AVISOS E ESPECIFICAÇÕES

Leia e entenda todos os rótulos na sua máquina. Eles contêm informações importantes para uma operação segura do seu ATV.

Nunca remova nenhum rótulo do seu ATV. Se um rótulo ficar difícil de ler ou sair, um rótulo de substituição está disponível no seu vendedor.

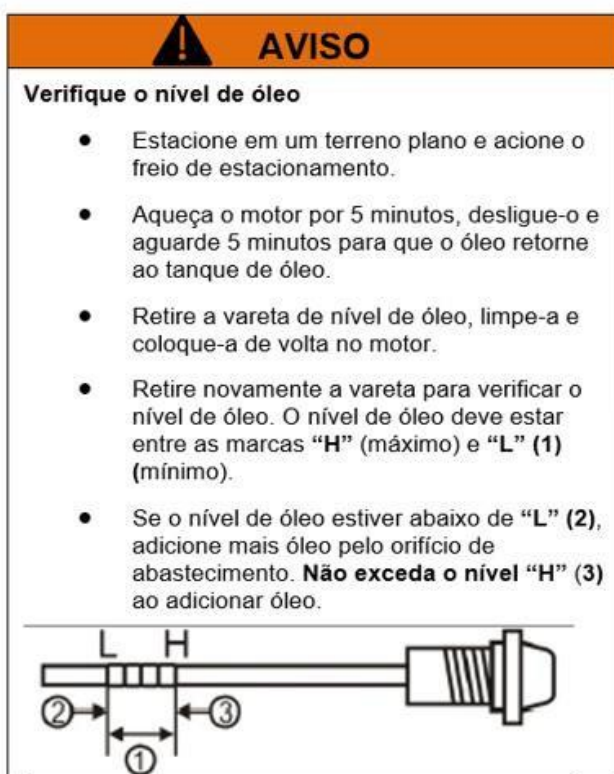
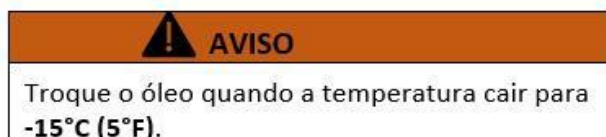

MOTUL

Usamos e recomendamos óleo de motor MOTUL. A Motul oferece óleos de alta performance, como o Motul 5100 10W40 e o Motul 7100 10W40. O 5100 é semissintético, ideal para uso diário, com ótima proteção e custo-benefício. Já o 7100 é 100% sintético, projetado para alta performance, oferecendo resistência extrema e limpeza. Escolha conforme sua necessidade.

Padrão	SAE	JASO NAME
Óleo		
5100	10W40- Semissintético	MA
7100	10W40- 100% Sintético	MA

1-2 LOCAL DOS RÓTULOS DE AVISOS E ESPECIFICAÇÕES

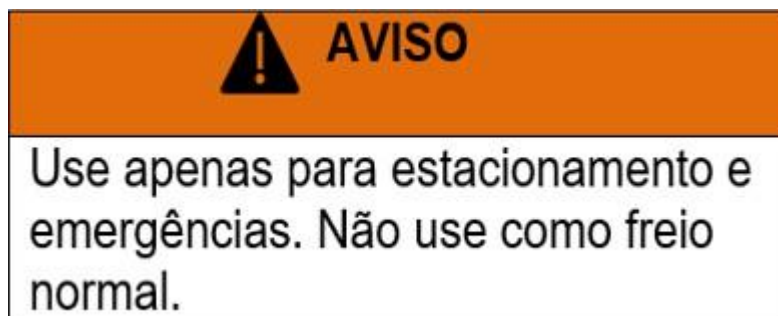

AVISO

uso impróprio do ATV pode causar Ferimentos graves ou morte

Sempre use capacete e Equipamentos de segurança	Nunca use em vias públicas	Nunca leve Um Passageiro	Nunca pilote Sob efeitos de álcool Ou drogas

NUNCA CONDUZA:

- Sem o devido treinamento ou instruções.
- Em velocidade acima de suas habilidades e condições.
- Em vias públicas por conta de colisões com outros veículos.
- Com um passageiro, por conta da falta de balanço do veículo podendo ocorrer uma perda de controle.

SEMPRE:

- Use técnicas apropriadas para evitar o capotamento do veículo em montanhas ou relevos perigosos.
- Evite vias pavimentadas que podem afetar gravemente o manuseio e controle.
- Reduza a velocidade e tenha cuidado extra ao transportar um passageiro- peça para o passageiro desmontar quando as condições exigirem.
- Certifique-se de que o passageiro leia e compreenda está etiqueta de segurança do passageiro.

**LOCALIZE E LEIA O MANUAL DO PROPRIETÁRIO
LEIA TODAS AS INSTRUÇÕES E AVISOS**

1-3 LOCAL DOS RÓTULOS DE AVISOS E ESPECIFICAÇÕES

**AVISO**

SEGURANÇA DO PASSAGEIRO

Para reduzir o risco de FERIMENTOS GRAVES ou MORTE



Nunca
transporte
mais de um
passageiro.



Nunca pilote
após consumir
drogas ou álcool.

NUNCA transporte um passageiro pequeno demais para firmar os pés nos apoios e segurar com segurança os apoios de mão.

O PASSAGEIRO DEVE SEMPRE:

- Usar um capacete aprovado e equipamentos de proteção.
- Segurar firmemente os apoios de mão e manter os pés firmemente nos apoios para os pés enquanto estiver sentado no assento do passageiro.
- Informar ao operador para reduzir a velocidade ou parar se estiver desconfortável – descer e caminhar se as condições exigirem.

**CUIDADO**

Selecione a marcha "L" em terrenos irregulares e inclinados.

1-4 LOCAL DOS RÓTULOS DE AVISOS E ESPECIFICAÇÕES

 **AVISO**

Use a partida elétrica por 5 segundos de cada vez, com intervalos de 25 segundos.

 **CUIDADO**

Operar este ATV se você tiver menos de 16 anos aumenta as chances de ferimentos graves ou morte tanto para o operador quanto para o passageiro.

NUNCA opere este veículo se você tiver menos de 16 anos.

 **CUIDADO**

Pressão inadequada dos pneus ou excesso de carga podem causar perda de controle. A perda de controle pode resultar em ferimentos graves ou morte.

Pressão dos Pneus a Frio
Frente: 10psi(69KPa)
Traseiro: 10psi(69KPa)
Capacidade máxima de peso: 635lbs.
(288 kg)

1-5 LOCAL DOS RÓTULOS DE AVISOS E ESPECIFICAÇÕES



cuidado

O excesso de carga pode causar perda de controle. A perda de controle pode resultar em ferimentos graves ou morte.
Capacidade máxima de peso: 20 KG.



cuidado

O excesso de carga pode causar perda de controle. A perda de controle pode resultar em ferimentos graves ou morte.
Capacidade máxima de peso: 35 KG.

2-1 INFORMAÇÕES DE SEGURANÇA

INFORMAÇÃO DE SEGURANÇA

- **O ATV NÃO É UM BRINQUEDO E PODE SER PERIGOSO CONDUZI-LO.**
- Um ATV se comporta diferentemente de outros veículos incluindo carros e motos. Uma colisão ou um capotamento podem ocorrer rapidamente, até mesmo durante uma direção rotineira como fazer curvas mais acentuadas, andar em relevos mais irregulares, se você falhar em tomar a devida precaução.
- **FERIMENTOS GRAVES OU MORTE** podem ocorrer se você não seguir estas instruções: Leia este manual e todas as etiquetas com atenção e siga os procedimentos de operação descritos.
- Nunca opere um ATV sem o treinamento ou instrução adequados. Faça um curso de treinamento.
- Iniciantes devem receber treinamento de um instrutor certificado.
- Sempre siga a recomendação de idade: Este veículo é destinado exclusivamente para adultos.
- **A operação é proibida para menores de 16 anos.**
- Nunca permita que alguém opere este ATV sem que tenha lido este manual, todas as etiquetas do produto e concluído um curso de treinamento de segurança para ATV.
- Nunca permita que menores de 12 anos andem como passageiros neste ATV.
- **Nunca opere um ATV sem estar utilizando um capacete que sirva corretamente.** Você também deve usar proteção para os olhos (óculos ou proteção de rosto), luvas, botas, camisa de manga comprida ou jaqueta, e calça comprida.
- Nunca consuma álcool ou drogas antes ou durante a condução do ATV
- Nunca opere em velocidade muito alta para suas habilidades ou condições. Sempre vá em uma velocidade que é própria para o relevo, visibilidade, e sua experiência.
- Nunca tente empinar, saltar ou qualquer tipo de firula.
- Sempre inspecione seu ATV toda vez q usá-lo para se ter certeza de que está em uma condição segura para operá-lo. Sempre siga os procedimentos de inspeção e manutenção descritos neste manual.
- Sempre mantenha as duas mãos no guidão e os dois pés no apoio enquanto opera seu ATV.
- Sempre vá lentamente e seja cuidadoso enquanto opera o ATV em um lugar incomum. Sempre fique alerta ao mudar de cenário enquanto opera seu ATV.
- Nunca opere seu ATV em lugares extremamente escorregadios ou irregulares até você ter praticado as habilidades necessárias para conduzir o ATV em terrenos como este. Sempre seja especialmente mais cuidadoso neste tipo de terreno.
- Sempre siga as instruções passadas pelo manual para sair da maneira descrita. Pratique fazer curvas em velocidade baixa antes de tentar curvas mais rápidas. Não faça viradas em velocidade excessiva.
- Nunca opere o ATV em subidas muito irregulares para o ATV ou para sua habilidade. Pratique em colinas menores antes de tentar em colinas maiores.
- Sempre siga os devidos procedimentos para subir colinas como descrito no manual. Avalie o terreno cuidadosamente antes de tentar subir quaisquer colinas. Nunca suba colinas excessivamente escorregadias ou terrenos irregulares. Coloque seu peso para frente. Nunca abra o acelerador repentinamente. Nunca suba uma colina em alta velocidade.
- Sempre siga os procedimentos adequados contidos neste manual sobre descer colinas e frear em colinas. Avalie o terreno cuidadosamente antes de descer qualquer colina. Coloque seu peso para trás. Nunca desça em alta velocidade. Evite descer uma colina em um ângulo em que o veículo pese mais pra um lado. Desça reto a colina onde possível.
- Sempre siga as medidas descritas no manual sobre como atravessar uma colina pelo lado.

2-2 INFORMAÇÕES DE SEGURANÇA

- Evite colinas excessivamente escorregadias ou irregulares. Jogue seu peso para o lado que está o ATV. Nunca tente fazer uma curva em qualquer colina até você ter masterizado a técnica da curva descrita neste manual. Evite cruzar o lado de uma colina íngreme.
- Sempre use as medidas adequadas se o motor do seu ATV parar ou capotar para trás enquanto sobre uma colina. Para evitar que o motor do seu ATV pare use a devida faixa de engrenagem e mantenha uma velocidade constante enquanto sobe a colina. Se você parar ou capotar para trás siga as instruções especiais para frear descritas neste manual.
- Sempre verifique por obstáculos antes de conduzir em uma nova área. Nunca tente conduzir por cima de grandes obstáculos como pedras grandes ou árvores caídas. Sempre siga as medidas necessárias quando for conduzir por cima de obstáculos descritos neste manual.
- Sempre seja cuidadoso quando for derrapar ou deslizar. Aprenda a derrapar e deslizar seguramente praticando em velocidades baixas e em um terreno plano. Em superfícies extremamente escorregadias como gelo vá devagar e bem cautelosamente para reduzir as chances de um deslizamento fora do controle.
- Nunca opere um ATV em uma forte correnteza de água ou em águas mais fundas que o recomendado neste manual. Memorize que freio molhados podem reduzir a habilidade de frear. Teste seus freios depois de sair da água. Se necessário, freie diversas vezes para a fricção secar os freios.
- **Sempre tenha certeza de que não há nenhum obstáculo ou pessoas enquanto você opera seu ATV de ré.**
 - Quando está seguro de proceder com a ré, vá em baixa velocidade.
 - Sempre use o tamanho e tipo de pneus especificados neste manual.
 - Sempre mantenha a pressão do pneu como descrito no manual.
 - Nunca modifique um ATV com instalações impróprias ou uso de acessórios.
 - Nunca exceda a capacidade de carregamento do ATV.
 - A bagagem deve ser seguramente distribuída e propriamente colocada.
 - Reduza velocidade e siga as instruções deste manual para carregar bagagens ou rebocar algo. Mantenha uma grande distância ao frear.

CAUTION

RISCO EM POTENCIAL

Ligar ou operar o motor em um ambiente fechado.

O QUE PODE OCORRER

A fumaça do escapamento é tóxica e pode causar perda de consciência e morte em um curto período.

COMO EVITAR ESTE RISCO

Sempre opere o ATV em uma área com a ventilação adequada.

2-3 INFORMAÇÕES DE SEGURANÇA

CUIDADO

RISCO EM POTENCIAL

Uso impróprio de gasolina

O QUE PODE ACONTECER

A gasolina pode pegar fogo e você pode se queimar

COMO EVITAR ESTE RISCO

Sempre desligue o motor enquanto o abastece. Não abasteça logo após ter desligado o motor pois ele está muito quente.

Não derrame gasolina no motor ou silenciador do escapamento enquanto reabastece. Nunca reabasteça enquanto fuma, ou próximo de faíscas, fogo aberto ou outras maneiras de ignição como chamas pilotos de aquecedores de água e secador de roupa.

Quando transportando o ATV em outro veículo, tenha certeza de que ele está na vertical. Caso não esteja gasolina pode vazar do tanque de gasolina.

O QUE PODE ACONTECER

Gasolina é venenosa e pode causar ferimentos.

COMO EVITAR ESTE RISCO

Se você engolir gasolina ou respirar bastante vapor de gasolina, ou cair gasolina em seus olhos, procure seu médico imediatamente. Se gasolina cair na sua pele lave com água e sabão. Se gasolina cair na sua roupa troque ela.

3-1 DESCRIÇÃO E IDENTIFICAÇÃO DO VEÍCULO

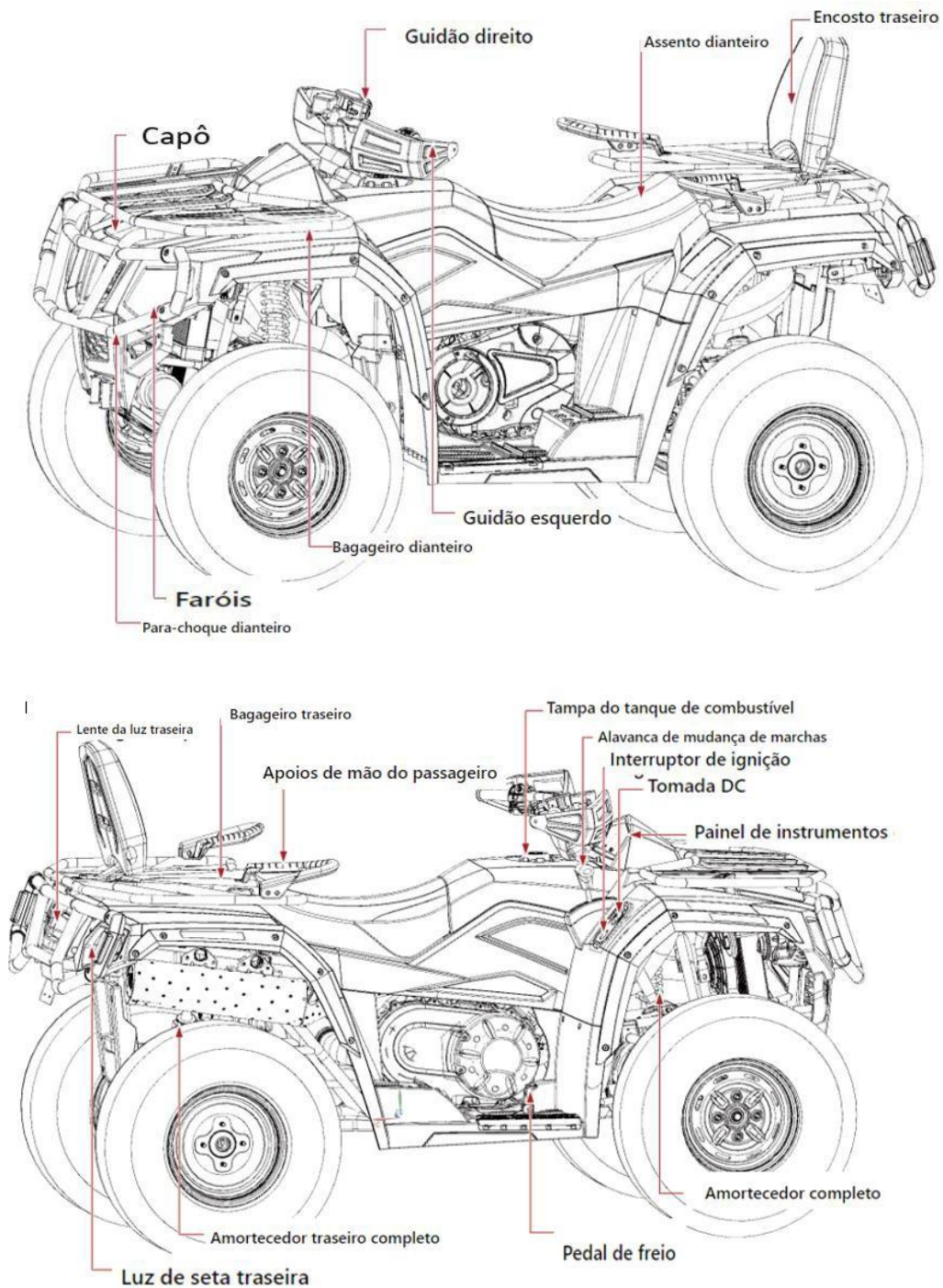

3-2 DESCRIÇÃO E IDENTIFICAÇÃO DO VEÍCULO

NOTA:

O veículo que você adquiriu pode diferir ligeiramente das mostradas nas ilustrações deste manual.

Registro dos números de identificação

Registre o número de identificação da chave, o número de identificação do veículo e as informações da etiqueta do modelo nos espaços fornecidos. Isso será útil ao solicitar peças de reposição em um revendedor ou como referência no caso de roubo do veículo.

1. Número de Identificação do Veículo:

Número de Identificação do Veículo

O número de identificação do veículo está gravado no chassi.

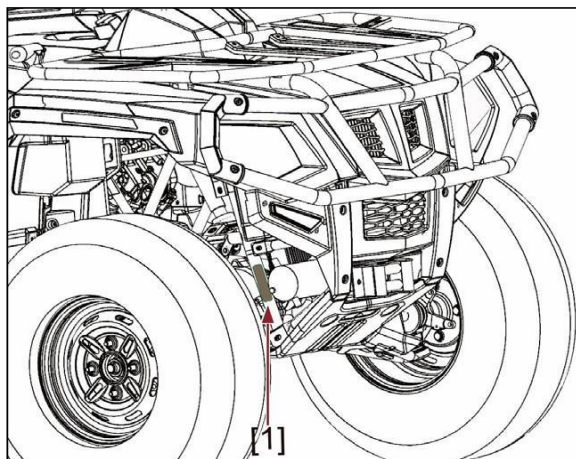

[1] Número de Identificação do Veículo

NOTA:

O Número de Identificação do Veículo (VIN) é usado para identificar o seu veículo.

4-1 FUNÇÕES DOS CONTROLES

Interruptor principal

As funções das respectivas posições do interruptor são as seguintes:

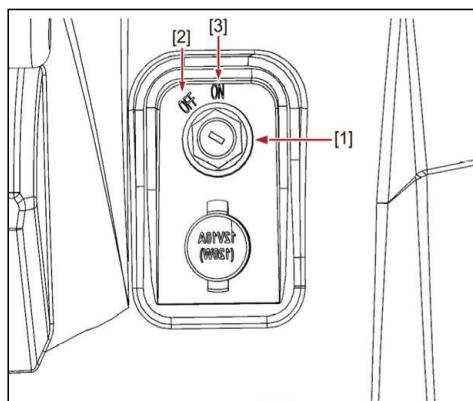

- [1] Interruptor de ignição.
- [2] “OFF”
- [3] “ON”

ON: O motor pode ser ligado apenas nesta posição, e os faróis e a luz traseira acendem quando o interruptor de luz está ligado.

OFF: Todos os circuitos elétricos são desligados. A chave pode ser removida nesta posição.

Luzes indicadoras e de advertência

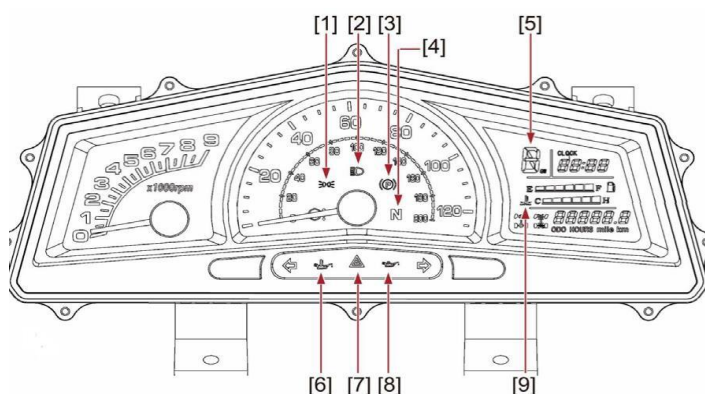

- 1. Indicador de luz de estacionamento
- 2. Indicador de farol alto
- 3. Indicador de posição de estacionamento “P”
- 4. Indicador de neutro “N”
- 5. Indicador de marcha
- 6. Temperatura do óleo do motor
- 7. Indicador de luzes de emergência
- 8. Pressão do óleo do motor
- 9. Medidor de temperatura do líquido de arrefecimento.

4-2 FUNÇÕES DOS CONTROLES

Luz indicadora de baixa Marcha “L”

Esta luz indicadora acende quando a alavanca de seleção de tração está na posição “L”.

Luz indicadora do freio de estacionamento mecânico “”

Esta luz indicadora acende quando o freio de estacionamento mecânico está acionado

Luz indicadora de alta “H”

Esta luz indicadora acende quando a alavanca de seleção de tração está na posição “H”

Luz indicadora de neutro “N”

Esta luz indicadora acende quando a alavanca de seleção de tração está na posição “N”.

Luz indicadora de Ré “R”

Esta luz indicadora acende quando a alavanca de seleção de tração está na posição de Ré “R”

Luz de advertência da temperatura do líquido de arrefecimento “”

Quando a temperatura do líquido de arrefecimento atinge um nível especificado, esta luz acende para alertar que a temperatura do líquido está muito alta. Se a luz acender durante o funcionamento, desligue o motor esfriar por cerca de 15 minutos.

CUIDADO

- O motor pode superaquecer se o veículo estiver sobrecarregado. Se isso acontecer a carga para a especificação recomendada.
 - Após reiniciar, certifique-se de que a luz está apagada. O uso contínuo com a luz acesa pode causar danos ao motor.
-

Indicador de farol alto

A luz acesa indica que o farol está no modo luz alta.

Indicador da luz de posição

A luz acesa significa que a luz de posição fixada no farol dianteiro foi ativada.

Indicador de emergência “”

A luz acesa indica que a lanterna de emergência está ligada.

Uso do sistema EPS, se equipado

O medidor é uma parte importante do ATV.

O medidor funciona em conjunto com o sistema EPS e monitora a condição de funcionamento do sistema EPS.

Uma falha será exibida pela luz indicadora de falha e pelo indicador de falha do sistema EPS, permitindo que o motorista reconheça a falha no sistema EPS e tome as medidas apropriadas.

Quando ocorre uma falha no sistema EPS, a luz indicadora de falha acenderá. Ao mesmo tempo, o indicador de falha do sistema EPS exibirá o código de falha para manutenção.

Se a luz indicadora de falha estiver acesa, pare o ATV e coloque-o na posição desligada. Após alguns momentos, ligue o ATV novamente.

Coloque o ATV na posição ligada e verifique se a luz indicadora do EPS ainda está acesa.

- Se a luz indicadora do EPS não estiver acesa, o ATV pode ser utilizado.
- Se a luz indicadora de falha permanecer acesa, leve o ATV a um centro de reparo autorizado para manutenção.

4-2 FUNÇÕES DOS CONTROLES

Velocímetro

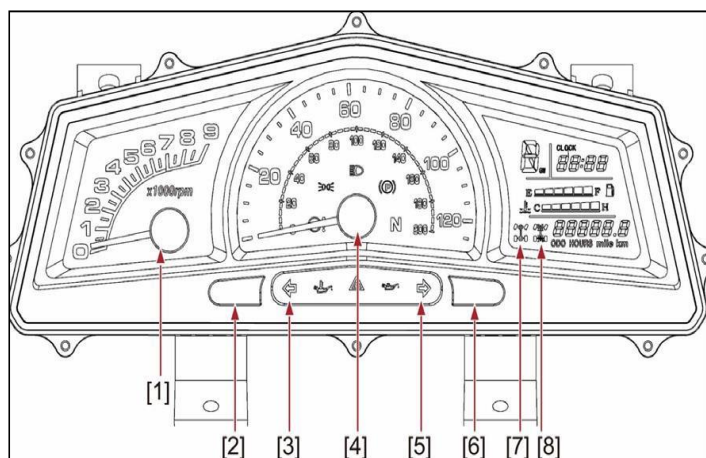

1. Indicador de RPM
2. Hodômetro/Tripômetro/horas do motor e ajuste do relógio
3. Luz indicadora de seta esquerda
4. Indicador de velocidade
5. Luz indicadora de seta direita
6. Botão seletor de milhas por hora/quilômetros por hora
7. Luz indicadora de 2WD / 4WD
8. Luz indicadora de bloqueio do diferencial

Funções da unidade do Velocímetro

- **Um velocímetro:** mostra a velocidade.
- **Um hodômetro:** exibe a distância total percorrida.
- **Um medidor de viagem (trip):** pode ser zerado e, em seguida, exibe novas distâncias percorridas.
- **Um indicador de RPM:** mostra as rotações por minuto do motor.
- **Um relógio:** exibe a hora.
- **Um indicador de código de falha do EFI:** exibe o código de falha para problemas relacionados ao sistema EFI (Injeção Eletrônica de Combustível).

Modos do hodômetro e do (Tripmeter)medidor de viagem

No painel de exibição, há dois botões grandes, um localizado no lado esquerdo e outro no lado direito. Pressionar rapidamente o botão do lado esquerdo alterna a exibição entre o hodômetro, o tripmeter e o medidor de horas; em seguida, reinicia o ciclo.

O hodômetro exibe a distância total percorrida pelo ATV. O tripmeter registra distâncias para uma viagem específica e pode registrar distâncias de 0 até 999,9 milhas.

Para redefinir o trip, selecione-o pressionando o botão esquerdo. Pressione o botão esquerdo para alternar para a pequena quilometragem (Trip) e, em seguida, mantenha pressionado o botão direito por um longo tempo para redefinir. O tripmeter pode ser usado para estimar a distância que pode ser percorrida com um tanque cheio de combustível. Essas informações permitem avaliar o consumo de combustível.

Para alterar a exibição de milhas por hora para quilômetros por hora, pressione o botão do lado direito no painel de exibição. Isso também alterará a quilometragem exibida de milhas para quilômetros.

4-23 FUNÇÕES DOS

Ajuste do horário do relógio

1. Pressione e segura o botão esquerdo por três segundos para que o relógio entre no modo de ajuste das horas.
2. Pressione o botão direito para ajustar as horas.
3. Pressione o botão esquerdo novamente para que o relógio entre no modo de ajuste dos minutos.
4. Pressione o botão direito para ajustar os minutos.
5. Pressione o botão esquerdo novamente para sair do modo de ajuste.

Indicador de Tração nas Quatro Rodas ()

Há dois indicadores de 4WD no painel de exibição. O indicador 4WD à esquerda pisca um círculo no eixo dianteiro quando os botões cinza e amarelo do seletor 4WD são pressionados, indicando que a função "4WD" foi ativada. Esta posição também indica que o 4WD **não está bloqueado**.

Isso permite que as rodas dos lados esquerdo e direito girem em velocidades diferentes para facilitar as curvas.

Indicador de bloqueio do diferencial

O símbolo 4WD à direita exibirá um "X" no centro eixo dianteiro quando a alavanca for movida para a direita e o botão amarelo de bloqueio do diferencial estiver na posição externa, indicando que o diferencial não está operando e está bloqueado.

Quando estiver conduzindo um ATV em estradas lamacentas e escorregadias ou ao subir uma colina íngreme certifique-se de que o indicador de bloqueio 4WD esteja ativado.

Ao conduzir em uma estrada plana em uma velocidade comparativamente alta, ajuste as configurações para "2WD/UNLOCK" e não há símbolos em nenhum dos indicadores 4WD. Conduzir um ATV enquanto o diferencial está funcionando e NÃO está bloqueado pode melhorar a estabilidade e a segurança da operação do ATV.

ATENÇÃO

Quando o seletor estiver ajustado para 4WD à direita mostrará um "X" no centro do eixo dianteiro. Ao dirigir em superfícies boas, você deve desbloquear o diferencial e pressionar os botões amarelo e cinza para a posição 2WD desbloqueada. Não deve haver símbolos exibidos nem no lado esquerdo nem no lado direito dos indicadores de 4WD.

ATENÇÃO

Se os indicadores do display piscarem ou o velocímetro não mostrar a velocidade enquanto o ATV estiver em movimento, solicite a um concessionário que verifique o sensor de velocidade e os circuitos.

4-5 FUNÇÕES DOS CONTROLES

Indicador de Código de falha

Quando o Sistema EFI detecta falhas, a ECU envia o Código de falha para o display do instrumento, e ele piscará no relógio.

Se houver mais de um Código de falha, eles serão exibidos em sequência contínua. Quando os códigos de falha estiverem presentes, para visualizar a hora, pressione o botão do relógio: a hora será exibido.

Após cinco segundos, o Código de falha retornará ao display. Somente depois que a falha for corrigida, a hora será exibida automaticamente.

Indicador de nível de combustível

O Display do nível de combustível indica o volume de combustível no tanque. Quando o combustível estiver acabando, o símbolo da bomba de combustível começará a piscar.

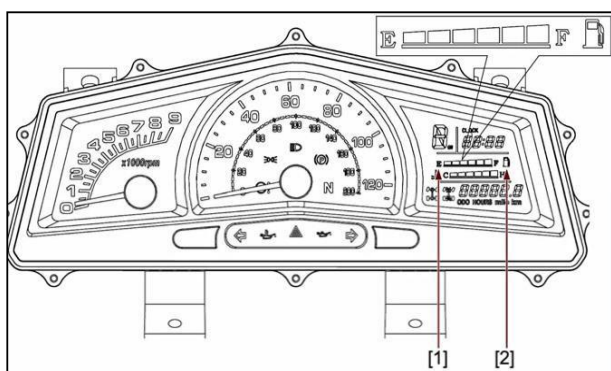

[1]. Indicador de nível Combustível

[2]. Indicador de alerta de nível de Combustível

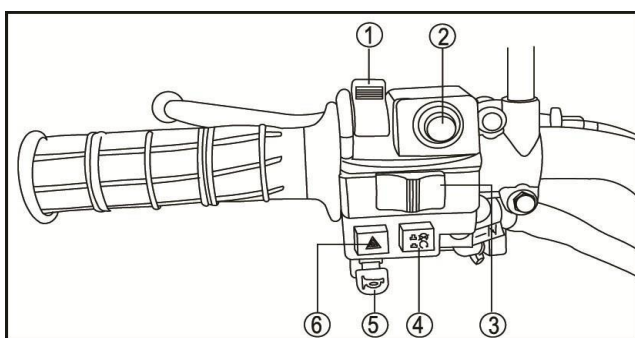

Interruptores no Guidão



1. Interruptor de luzes “ / / OFF / ”
2. Botão de partida “ ”
3. Interruptor das luzes de seta esquerda/direita
4. Interruptor de desligamento do motor “ ”
5. Interruptor da buzina
6. Interruptor de luz de emergência

4-6 FUNÇÕES DOS CONTROLES

Interruptor de luzes “ / / OFF / □ ”

- Coloque o interruptor na posição “” para ligar o farol baixo e a luz traseira.
- Coloque o interruptor na posição “” para ligar o farol alto e a luz traseira.
- Coloque o interruptor na posição “OFF” para desligar todas as luzes.
- Gire o interruptor para a posição “” para acender a luz de emergência nos faróis e a luz traseira.

ATENÇÃO

Não utilize os faróis com o motor desligado por mais de trinta minutos.

A bateria pode descarregar a ponto de o motor de partida não funcionar corretamente. Caso isso aconteça, remova a bateria e recarregue-a.



Botão de partida “ ”

O motor de partida aciona o motor quando este interruptor é pressionado.

ATENÇÃO

Consulte as instruções de partida antes de ligar o motor.

Interruptor de desligamento do motor “ ”

Tenha certeza de que o interruptor de desligamento de motor esteja em “” antes de iniciar o motor. O interruptor de desligamento do motor controla a ignição e pode ser usado todas as vezes para o desligamento do motor especialmente em emergências. O motor não irá iniciar quando o interruptor de desligamento do motor estiver em “”.

Interruptor da buzina

Pressione este interruptor para ativar a buzina

Interruptor da luz de emergência

Pressione este interruptor, e as luzes de seta dianteiras esquerda /direita e as luzes de seta traseiras esquerda/direita piscarão simultaneamente.

Interruptores de tração nas quatro rodas On-Command e bloqueio do diferencial

1. Interruptor da alavanca de seleção
2. Botão seletor 2WD/4WD

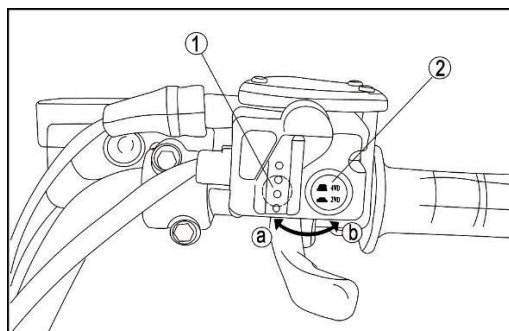

4-6 FUNÇÕES DOS CONTROLES

Este ATV está equipado com um interruptor de tração nas quatro rodas On-Command “2WD”/“4WD” e um interruptor de bloqueio do diferencial “LOCK”/“4WD”.

Selecione a tração adequada de acordo com o terreno e as condições.

- **Tração nas duas rodas (2WD):** A energia é fornecida apenas para as rodas traseiras.
- **Tração nas quatro rodas (4WD):** A energia é fornecida para as rodas traseiras e dianteiras.
- **Tração nas quatro rodas com o diferencial bloqueado (4WD-LOCK):** A energia é fornecida para as rodas traseiras e dianteiras quando o diferencial está bloqueado. Ao contrário do modo 4WD, todas as rodas giram na mesma velocidade.

CUIDADO

RISCO EM POTENCIAL

Trocar o modo 2WD para 4WD ou de 4WD para 2WD enquanto o ATV está em movimento.

O QUE PODE ACONTECER

O ATV tem um desempenho melhor em 2WD do que em 4WD em algumas circunstâncias. Mudando-o de 2WD para 4WD enquanto ligado o ATV inesperadamente muda de situações diferentes. Isto pode causar uma distração ao operador e aumentar as chances de perder o controle e causar um acidente.

COMO EVITAR ESTE RISCO

Sempre pare o ATV antes de mudar o 2WD para o 4WD e vice-versa.

Interruptor On Command de tração nas quatro rodas “2WD/4WD”

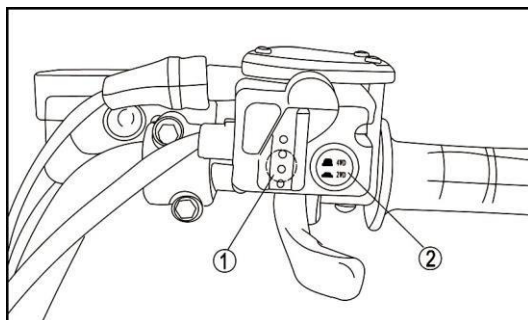

1. Interruptor de alavanca “2WD”/“4WD”
2. Botão seletor “2WD”

4-6 FUNÇÕES DOS CONTROLES

Para mudar de 2WD para 4WD, pare o veículo, certifique-se de que a alavanca seletora esteja na posição ①, e então ajuste o interruptor para "4WD". Quando o veículo estiver em 4WD, o indicador 4WD será aceso no painel.

Para mudar de 4WD para 2WD, pare o veículo e então ajuste o interruptor para "2WD". O indicador 4WD desaparecerá no display multifuncional.

Interruptor de bloqueio do diferencial "LOCK"/ "4WD"

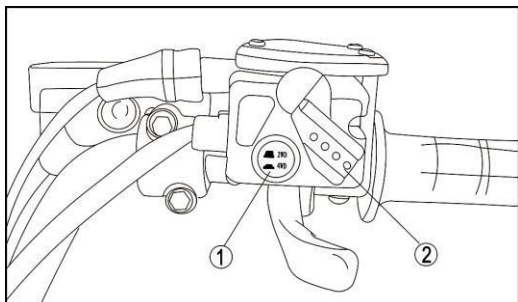

1. Botão "4WD"/ "LOCK"
2. Interruptor da alavanca "2WD"/"4WD"

Travar o diferencial em 4WD: Certifique-se de que o seletor de tração On-Command esteja ajustado para "4WD". Pare o ATV, mova a alavanca para a posição ②, e então ajuste o seletor para "LOCK".

Quando o diferencial estiver travado, a luz indicadora de bloqueio do diferencial acenderá juntamente com o indicador no visor do velocímetro.

Para liberar o bloqueio do diferencial: Pare o ATV e ajuste o seletor para "4WD".

⚠ CUIDADO

RISCO EM POTENCIAL

Conduzir muito rápido enquanto o veículo está em 4WD-LOCK.

O QUE PODE ACONTECER

Todas as rodas giram na mesma velocidade quando o diferencial está travado, o que exige mais esforço para virar o veículo. Quanto maior a velocidade, maior o esforço necessário. Você pode perder o controle e sofrer um acidente caso não consiga realizar uma curva suficientemente fechada para a velocidade em que está.

COMO EVITAR ESTE RISCO

Sempre conduza em baixa velocidade quando o veículo estiver em 4WD-LOCK e reserve mais tempo e distância para realizar manobras.

4-6 FUNÇÕES DOS CONTROLES

Manete do acelerador

Quando o motor está funcionando, o movimento do punho de aceleração irá aumentar a velocidade do motor. Regular a velocidade da máquina variando o manete de aceleração. Por conta da manete de aceleração ser por um sistema de gatilho a máquina irá desacelerar, e o motor irá retornar no ponto neutro a qualquer momento que sua mão for removida do manete de aceleração.

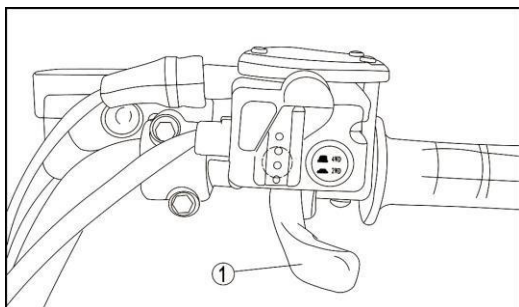

1. Manete do acelerador

Antes de ligar o motor, verifique o acelerador para ter certeza de que ele está funcionando suavemente. Certifique-se de que ele retorne à posição de marcha lenta assim que a alavanca for liberada.

CUIDADO

RISCO EM POTENCIAL

Mal funcionamento do acelerador

O QUE PODE ACONTECER

O acelerador pode ser difícil de operar. Fazendo com que tenha dificuldade quando for acelerar ou diminuir sua velocidade quando precisar. Isto pode causar um acidente.

COMO EVITAR ESTE RISCO

Observe como está o manete de aceleração antes de iniciar o motor. Se não funcionar suavemente, busque a causa deste problema. Solucione o problema antes de operar o ATV. Consulte o vendedor se não conseguir solucionar o problema você mesmo.

Limitador de velocidade

O limitador de velocidade impede que o acelerador abra completamente, mesmo quando a alavanca do acelerador é empurrada ao máximo. Girar o parafuso de ajuste limita a potência máxima do motor disponível e diminui a velocidade máxima do ATV.

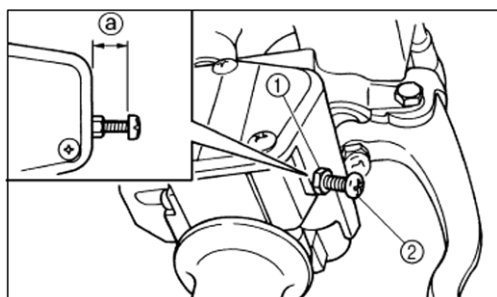

1. Porca de fixação 2. Parafuso de ajuste. Não mais que 12 mm (0,47 pol.)

4-10 FUNÇÕES DOS CONTROLES

CUIDADO

RISCO EM POTENCIAL

Ajuste impróprio do limitador de velocidade e acelerador

O QUE PODE ACONTECER

O cabo do acelerador pode ser danificado.

Você pode perder o controle, ter um acidente ou se ferir.

COMO EVITAR ESTE RISCO

Não gire o parafuso de ajuste mais que 12 mm. Sempre tenha certeza de que o manete de aceleração está ajustado para 3-5 mm

Manete do freio dianteiro

A alavanca do freio dianteiro está localizada no guidão direito. Puxe-a em direção ao guidão para aplicar o freio dianteiro.

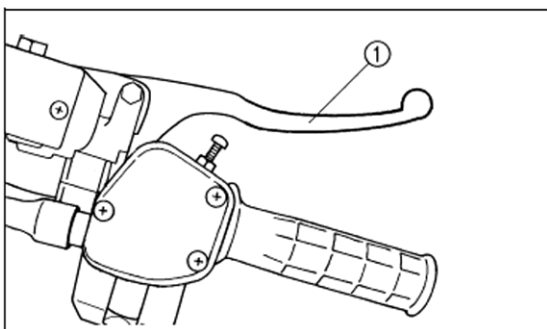

1. Manete do freio

Pedal de freio e alavanca do freio traseiro

O pedal de freio está localizado no lado direito do ATV, e a alavanca do freio traseiro está localizada no guidão esquerdo. Pressione o pedal para baixo ou puxe a alavanca em direção ao guidão para aplicar o freio traseiro.

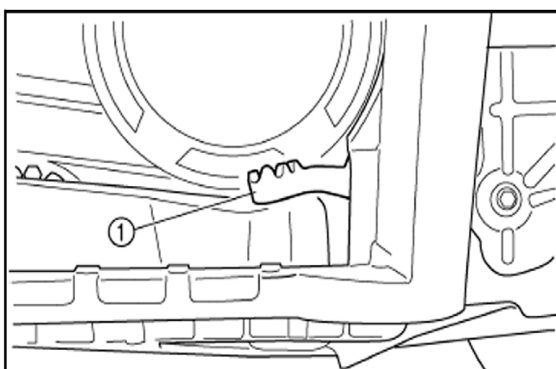

1. Pedal de freio

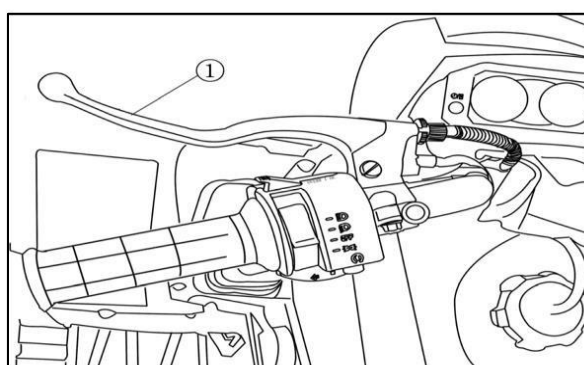

1. Alavanca do freio de estacionamento

Alavanca de seleção de marcha

A alavanca de seleção de marcha é usada para mudar a máquina para as posições baixa, alta, neutro, ré e estacionamento.

4-11 FUNÇÕES DOS CONTROLES

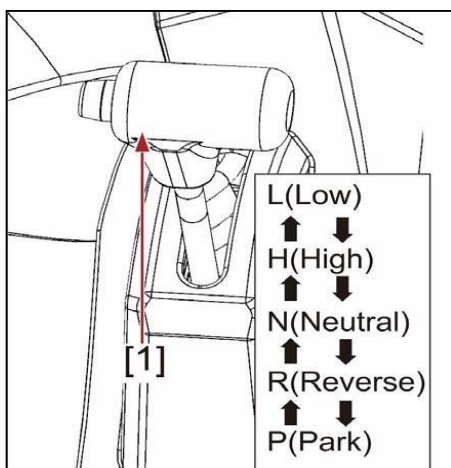

[1] Alavanca de seleção de marcha

Tampa do tanque de combustível

Remova a tampa do tanque de combustível girando-a no sentido anti-horário.

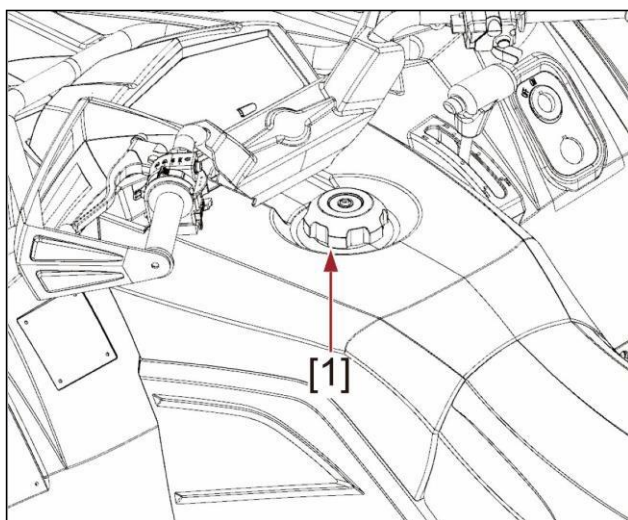

[1] Tampa do tanque de combustível

4-12 FUNÇÕES DOS CONTROLES

ASSENTO

Para remover o assento, puxe a alavanca de trava do assento para cima e levante o assento pela parte traseira.

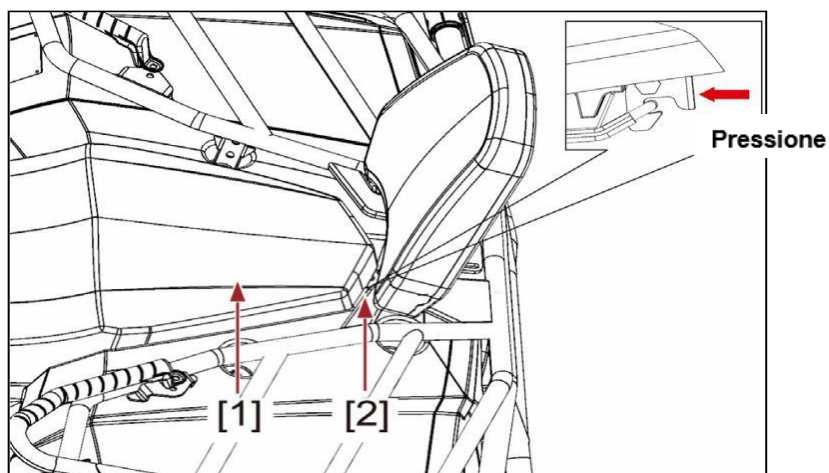

[1]. Assento

[2]. Alavanca de trava do assento

Para instalar o assento, insira as projeções na parte dianteira do assento nos suportes do assento e pressione a parte traseira do assento para baixo.

NOTA

Certifique-se de que o assento esteja fixado corretamente.

Bagageiro dianteiro

Bagageiro dianteiro Limite máximo de carga: 20 kg (44 lb).

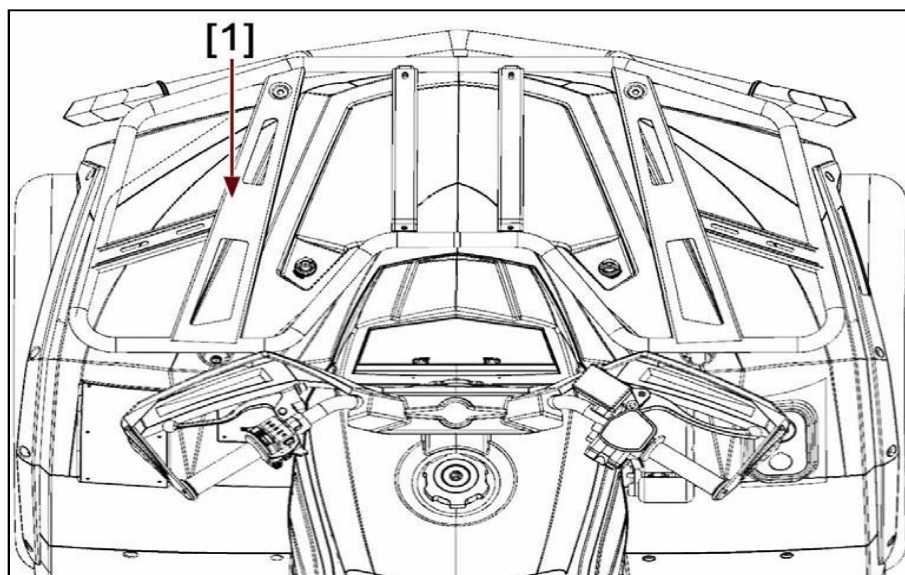

[1] Bagageiro dianteiro

4-12 FUNÇÕES DOS CONTROLES

Bagageiro traseiro

Bagageiro traseiro Limite máximo de carga: 35 kg (77 lb).

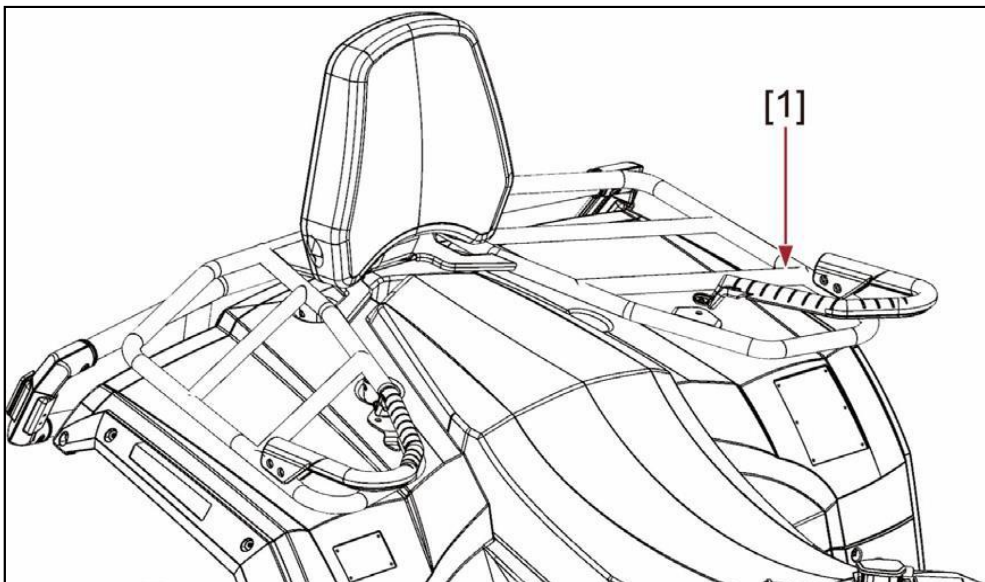

[1]. Bagageiro traseiro

Ajuste do amortecedor dianteiro e traseiro

A pré-carga da mola pode ser ajustada para se adequar ao peso do piloto e ao peso de qualquer passageiro.

NOTA

Ao ajustar os amortecedores traseiros, as rodas traseiras precisam ser removidas.

Ajuste da pré-carga da mola conforme as instruções abaixo:

- Para aumentar a pré-carga da mola, gire o anel de ajuste na direção (a).
- Para reduzir a pré-carga da mola, gire o anel de ajuste na direção (b).



1. Anel de ajuste da pré-carga da mola
2. Indicador de posição

4-12 FUNÇÕES DOS CONTROLES

NOTA

Uma chave especial pode ser adquirida em uma concessionária para realizar este ajuste.

Posição padrão: B

A - Mínima (macia)

E - Máxima (rígida)

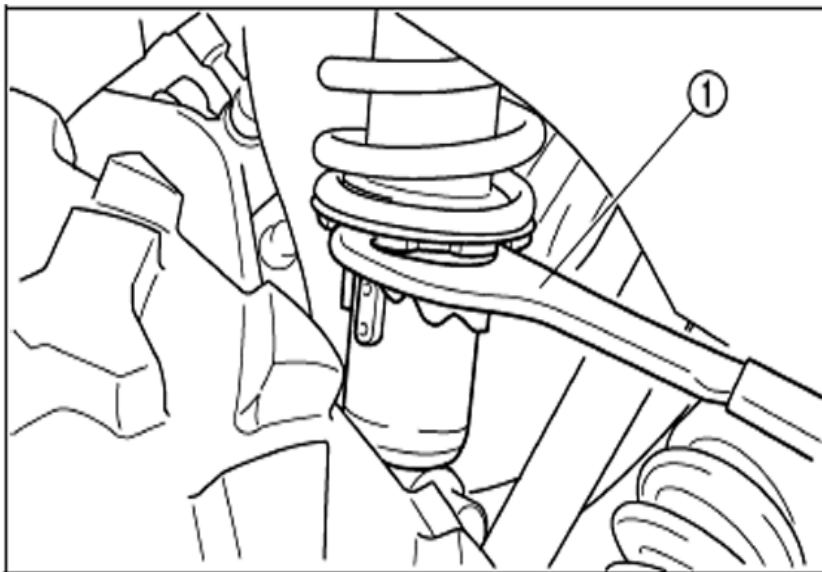

1. Chave especial

CUIDADO

Risco em potencial

Ajustamento impróprio do amortecedor.

O que pode acontecer

Ajustamento desigual pode causar uma perda de estabilidade que pode causar um acidente.

Como evitar este risco

Sempre ajuste o amortecedor direito e esquerdo igualmente.

4-34 FUNÇÕES DOS CONTROLES

Tomada auxiliar de corrente contínua (DC)

A tomada auxiliar de corrente contínua está localizada no lado direito frontal do ATV e pode ser usada para dispositivos como luzes de trabalho adequadas, rádios, etc. Ela deve ser utilizada apenas quando o motor estiver em funcionamento.

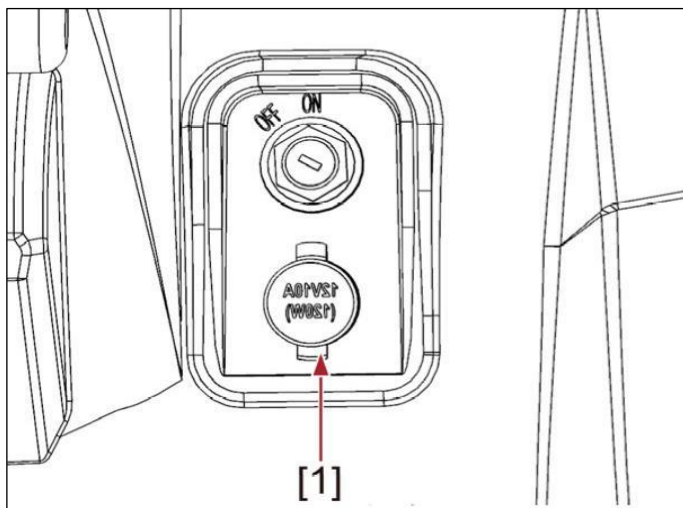

[1]. Tampa da tomada auxiliar de corrente contínua (DC)

1. Coloque o interruptor de luz na posição "OFF".
2. Ligue o motor (consulte as páginas 6-1 a 6-3).
3. Abra a tampa da tomada auxiliar de corrente contínua e insira o plugue de alimentação do acessório na tomada.
4. Quando a tomada auxiliar de corrente contínua (DC) não estiver em uso, cubra-a com a tampa.

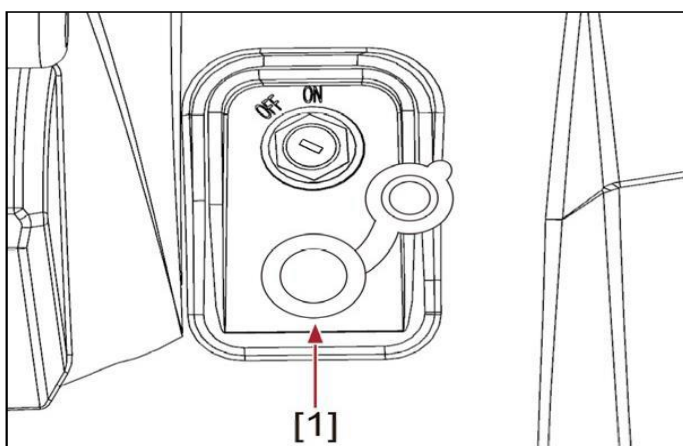

[1] Tomada auxiliar de corrente contínua (DC),

**Capacidade máxima nominal para a tomada auxiliar de corrente contínua (DC):
DC 12V, 120W (10A)**

4-35 FUNÇÕES DOS CONTROLES

CUIDADO

- Não utilize acessórios que demandem mais do que a capacidade máxima mencionada acima. Isso pode sobrecarregar o circuito e causar o rompimento do fusível.
 - Se acessórios forem utilizados sem o motor em funcionamento ou com os faróis ligados, a bateria pode perder carga, dificultando a partida do motor.
 - Não utilize um acendedor de cigarros automotivo ou outros acessórios com plugues que aquecem, pois isso pode danificar a tomada.
-

5-1 VERIFICAÇÕES PRÉ-OPERACIONAIS

Antes de usar esta máquina, verifique os seguintes pontos:

ITEM	ROTINA
Freios	Verificar operação, nível de fluido e vazamento de fluido. Encher com Fluido de freio MOTUL DOT 3 & 4 se necessário.
Freio de mão	Verificar operação adequada e condição
Combustível	Verificar nível de combustível Encher com gasolina se necessário.
Motor	Verificar nível de óleo, encher com óleo se necessário
Reservatório de líquido de arrefecimento	Verifique o nível de líquido de arrefecimento no reservatório Abasteça com líquido de arrefecimento se necessário
Óleo de engrenagem/Óleo de engrenagem diferencial	Verificar por vazamento
Acelerador	Verificar para devido cabo de aceleração.
Pneus	Verificar para pressão do pneu, uso de pneu e dano.
Ferragens e fixadores	Verifique todos as ferragens e fixadores.
Luzes e interruptores	Verificar para uso devido.
Homocinética	Verifique por danos.
Instrumento	Verifique pelo completo display.
Luz/Indicador	Verifique para operação da luz/indicador.

CAUTION

Risco em potencial

Falha ao inspecionar o ATV antes de operar
Falha de fazer a devida manutenção no ATV

O que pode acontecer

Aumenta a possibilidade de um acidente ou algum dano no equipamento

Como evitar este risco

Sempre inspecione seu ATV toda vez que o usar para ter certeza que está operando em uma condição segura. Sempre siga a inspeção e manutenção de datas em datas descritas no Manual do Proprietário

Freios dianteiros e traseiros

Manetes de freio e pedal de freio

Verifique se não há folga no manete do freio dianteiro. Caso haja folga, procure uma concessionária para ajustá-lo.

Verifique a folga correta no manete do freio traseiro. Se a folga estiver incorreta, ajuste-a.

Verifique a altura correta do pedal de freio. Caso a altura esteja incorreta, procure uma concessionária para ajustá-la.

Verifique o funcionamento dos manetes de freio e do pedal. Eles devem se mover suavemente e oferecer uma sensação firme ao aplicar os freios. Caso contrário, procure uma concessionária para inspecionar o sistema de freios.

Nível do fluido de freio

Verifique o nível do fluido de freio. Adicione fluido, se necessário.

5-2 VERIFICAÇÕES PRÉ-OPERACIONAIS



USAMOS EM NOSSA LINHA DE MONTAGEM E RECOMENDAMOS FLUIDO DE FREIO MOTUL DOT 3&4.

Vazamento de fluido de freio

Verifique se há vazamento de fluido de freio nas junções dos tubos ou nos reservatórios de fluido de freio. Aplique os freios com firmeza por um minuto. Se o manete se mover lentamente para dentro, pode haver um vazamento no sistema de freios. Caso haja qualquer vazamento, o sistema de freios deve ser inspecionado por uma concessionária.

Funcionamento dos freios

Teste os freios em baixa velocidade após dar partida para certificar-se de que estão funcionando corretamente. Se os freios não oferecerem desempenho adequado, inspecione as pastilhas de freio para verificar o desgaste.

CUIDADO

Risco em potencial

Dirigir com freios funcionando imprópriamente.

O que pode acontecer

Você pode perder a habilidade de frear o que pode causar um acidente.

Como evitar este risco

Sempre verifique seus freios toda vez antes de começar a dirigir. Não dirija o ATV se encontrar qualquer problema com os freios. Se um problema não puder ser resolvido pelos procedimentos de ajustes deste manual, leve-a ao vendedor.

Combustível

Certifique-se de que há gasolina suficiente no tanque.

Gasolina recomendada:

UTILIZE GASOLINA COMUM OU ADITIVADA DE POSTO DE BOA PROCEDÊNCIA E SE DISPONÍVEL EM SUA REGIÃO UTILIZE GASOLINA PREMIUM. ISSO GARANTE MELHOR DESEMPENHO. ASSIM, VOCÊ PRESERVA A EFICIÊNCIA E A DURABILIDADE DO VEÍCULO.

Capacidade de tanque de gasolina:

Total: 13L (2,86 galões Imp, 3,43 galões US)

5-2 VERIFICAÇÕES PRÉ-OPERACIONAIS

CUIDADO

USE APENAS gasolina comum ou aditivada de postos de boa procedência. Sempre que possível, utilize gasolina Premium disponível em sua região.

O uso de gasolina de baixa qualidade pode causar danos graves às partes internas do motor, como válvulas e anéis de pistão, além de comprometer o sistema de escape.

Seu motor foi projetado para usar gasolina comum com um índice de octanagem na bomba $([R+M]/2)$ de 86 ou superior, ou um índice de octanagem de pesquisa de 91 ou superior.

Se ocorrerem batidas de pino ou detonações, utilize uma marca diferente de gasolina ou combustível premium. O uso de combustível de alta qualidade proporcionará maior vida útil às velas de ignição e reduzirá os custos de manutenção.

5-4 VERIFICAÇÕES PRÉ-OPERACIONAIS

Óleo do Motor

Certifique-se de que o óleo do motor está no nível especificado. Adicione óleo, se necessário.

CUIDADO

- Para evitar o deslizamento da embreagem (uma vez que o óleo do motor também lubrifica a embreagem), não misture aditivos químicos. Não use óleos com a especificação para diesel "CD" ou óleos de qualidade superior à especificada. Além disso, evite óleos rotulados como "ENERGY CONSERVING II" ou superiores.
 - Certifique-se de que nenhum material estranho entre no cárter.
-

Óleo do Engrenamento Final

Certifique-se de que o óleo do engrenamento final está no nível especificado. Adicione óleo, se necessário.

ÓLEO RECOMENDADO:

Óleo para engrenagens hipoides SAE 80 API GL-4



Usamos e recomendamos MOTUL GEARBOX 80W-90.

NOTA:

GL-4 é uma classificação de qualidade e aditivos.

Óleos para engrenagens hipoides com classificação GL-5 ou GL-6 também podem ser utilizados.

Óleo do Diferencial

Verifique se o nível do óleo do diferencial está conforme o especificado. Complete com óleo, se necessário.

ÓLEO RECOMENDADO:

Óleo para engrenagens hipoides SAE 80 API GL-5



Usamos e recomendamos MOTUL GEARBOX 80W-90.

5-5 VERIFICAÇÕES PRÉ-OPERACIONAIS

Líquido de Arrefecimento

Verifique o nível do líquido de arrefecimento no reservatório quando o motor estiver frio. (O nível do líquido pode variar conforme a temperatura do motor.)

O nível do líquido de arrefecimento está adequado se estiver entre as marcas de nível mínimo e máximo no reservatório. Se o nível estiver na marca mínima ou abaixo dela, adicione água destilada até atingir a marca de nível máximo.

Troque o líquido de arrefecimento a cada dois anos.

LÍQUIDO DE ARREFECIMENTO RECOMENDADO:



Usamos e recomendamos MOTUL MOTOCOOL EXPERT -37°*

*Líquido de Arrefecimento

Pode haver variação na coloração do líquido de arrefecimento, o que pode indicar diferenças entre o produto utilizado na linha de montagem e os produtos disponíveis no mercado.

Complete o nível do líquido de arrefecimento exclusivamente com água destilada. Quando necessário, realize a substituição completa do líquido de arrefecimento, seguindo as especificações recomendadas.

Capacidade do reservatório de líquido de arrefecimento:

(Até a marca de nível máximo): 0,3 L (0,26 qt Imp, 0,32 qt US)

CUIDADO

Risco em potencial

Remover a tampa do radiador enquanto o motor e o radiador ainda estão quentes.

O que pode acontecer

Você pode sofrer queimaduras causadas pelo fluido quente e pelo vapor expelidos sob pressão.

Como evitar este risco

Aguarde o motor esfriar antes de remover a tampa do radiador. Sempre utilize um pano grosso sobre a tampa e permita que qualquer pressão remanescente escape antes de removê-la completamente.

Manete do Acelerador

Verifique se o manete do acelerador está funcionando corretamente. Ele deve abrir suavemente e retornar à posição de marcha lenta quando solto. Caso contrário, procure uma concessionária para realizar os reparos necessários para o funcionamento adequado.

5-5 VERIFICAÇÕES PRÉ-OPERACIONAIS

Conexões e Fixadores

Sempre verifique a firmeza das conexões e fixadores do chassi antes de utilizar o veículo. Consulte uma concessionária ou o Manual de Serviço para obter o torque de aperto correto.

Luzes

Verifique o funcionamento dos faróis e das luzes traseiras/de freio para garantir que estão em boas condições. Realize os reparos necessários para o funcionamento adequado.

Interruptores

Verifique o funcionamento de todos os interruptores. Caso necessário, procure uma concessionária para realizar os reparos necessários para o funcionamento adequado.

Pneus

CAUIDADO

Risco em potencial

Conduzir o ATV com rodas impróprias, ou pressão da roda desnivelado.

O que pode acontecer

Uso impróprio das rodas neste ATV, pode causar perda de controle aumentando os riscos de um possível acidente.

1. As rodas listadas abaixo foram aprovadas.

	Tipo	Tamanho
Dianteiro	25 X 8-12	6PR
Traseiro	25-10-12	6PR

2. As rodas devem ser pressurizadas como o recomendado:

Pressão recomendada da roda
 Frente 10psi (70kpa, 0.7 kgf/cm²)
 Atrás 10psi (70kpa, 0.7 kgf/cm²)

Verifique e ajuste a pressão das rodas quando estiverem frias.

Pressurização das rodas devem ser iguais nos dois lados

3. Pressurização das rodas abaixo do mínimo especificado pode causar um desalojamento do anel da roda em condições severas de operação do veículo.

As pressões seguintes são as mínimas:

Frente 9psi (63kpa, 0.64kgf/cm²)

Atrás 9psi (63kpa, 0.64kgf/cm²)

4. Quando for pressurizar o talão das suas rodas a quantidade adequada é

Frente 36psi (250kpa, 2.5kgf/cm²)

Atrás 36psi (250kpa, 2.5kgf/cm²)

Pressões maiores que as citadas podem fazer com que os pneus explodam. Encha os pneus lentamente e cuidadosamente. Enche-las rápido demais pode fazer com que explodam.

Como medir a pressão dos pneus

Utilize um manômetro de baixa pressão para realizar a medição.

5-5 VERIFICAÇÕES PRÉ-OPERACIONAIS

NOTA:

O manômetro de baixa pressão está incluído como equipamento padrão. Realize duas medições da pressão dos pneus e utilize a segunda leitura, pois poeira ou sujeira no manômetro podem causar imprecisões na primeira leitura. Ajuste a pressão dos pneus enquanto eles estiverem frios.

Ajuste as pressões dos pneus conforme as especificações a seguir:

	Pressão recomendada	Mínimo	Máximo
DIANTEIRO	10psi (70kpa 0.7kgf/cm ²)	9psi (63kpa 0.64kgf/cm ²)	11psi (77kpa 0.77kgf/cm ²)
TRASEIRO	10psi (70kpa 0.7kgf/cm ²)	9psi (63kpa 0.64kgf/cm ²)	11psi (77kpa 0.77kgf/cm ²)

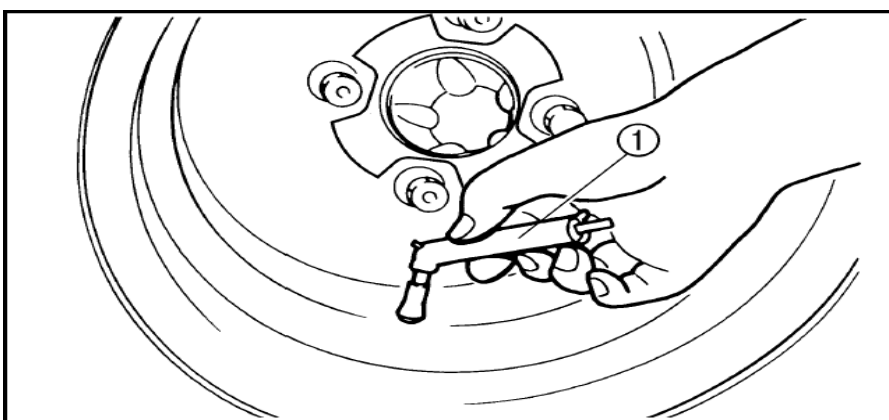

1. Manômetro de baixa pressão

Limite de desgaste dos pneus

Quando o sulco do pneu diminuir para 3 mm (0,12 in) devido ao desgaste, substitua o pneu.

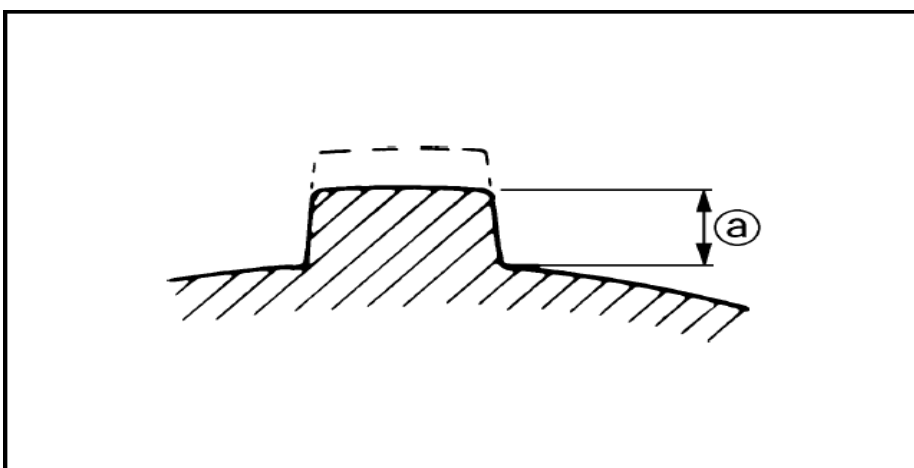

a. Limite de desgaste do pneu

6-1 OPERAÇÃO

CUIDADO

Risco em potencial

Conduzir um ATV sem estar familiarizado com todos os seus controles.

O que pode acontecer

Perda de controle que pode causar em um acidente ou ferimento.

Como evitar este risco

Leia o Manual do Proprietário atentamente.

Se houver algum controle ou função que você não compreenda, consulte sua concessionária.

Dando partida em um motor frio

CUIDADO

Risco em potencial

Congelamento dos cabos de controle em clima frio.

O que pode acontecer

Você pode perder o controle do ATV, o que pode resultar em um acidente ou colisão.

Como evitar este risco

Ao pilotar em clima frio, sempre verifique se todos os cabos de controle estão funcionando suavemente antes de começar a pilotar.

1. Acione o pedal do freio traseiro.
2. Gire o interruptor principal para a posição "ON" e o interruptor de parada do motor para "ON".
3. Coloque a alavanca de seleção de tração na posição neutra ou de estacionamento. Quando a alavanca de seleção de tração estiver na posição neutra ou de estacionamento, se a luz indicadora não acender, solicite a inspeção do respectivo circuito elétrico em uma concessionária autorizada. O motor pode ser ligado em qualquer marcha se o manete do freio traseiro estiver acionado. No entanto, recomenda-se mudar para a posição neutra ou de estacionamento antes de dar partida no motor.
4. Pressione o botão de partida para ligar o ATV.

CUIDADO:

Consulte a seção "Amaciamento do motor" antes de operar o motor pela primeira vez.

Dando partida em um motor aquecido

Para dar partida em um motor aquecido, consulte a seção "Dando partida em um motor frio". O acelerador deve ser ligeiramente aberto.

Aquecimento do motor

Para garantir a máxima vida útil do motor, sempre aqueça o motor antes de iniciar a condução. Nunca acelere bruscamente com o motor frio!

Para aquecer o motor:

- Utilize o ATV com cerca de 1/3 do acelerador por aproximadamente 3 km, ou
- Deixe o motor funcionando por cerca de 3 minutos a 2000 rpm.
-

Operação da alavanca de seleção de tração e condução em marcha à ré

6-2 OPERAÇÃO

CUIDADO:

Antes de mudar a marcha, pare completamente o ATV e retorne o manete do acelerador à posição fechada, caso contrário, a transmissão pode ser danificada.

Mudança de Marcha: Neutro para Alta e de Alta para Baixa

1. Pare completamente o ATV e retorne o manete do acelerador à posição fechada.
2. Acione os freios, então mude a marcha movendo a alavanca de seleção de tração ao longo do guia de marchas.
3. Abra o manete do acelerador gradualmente.

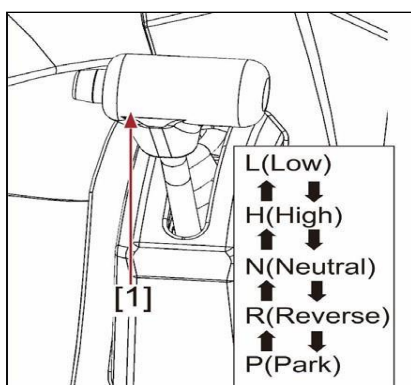

1. Alavanca de seleção de tração

NOTA:

Certifique-se de que a alavanca de seleção de tração esteja completamente posicionada na marcha desejada.

Mudança de Marcha: Neutro para Ré

NOTA:

A alavanca de seleção de tração não pode ser movida para a posição de ré ou estacionamento, ou sair dessas posições, sem acionar o freio traseiro.

1. Pare completamente o ATV e retorne o manete do acelerador à posição fechada.
2. Acione o pedal do freio.
3. Mude de neutro para ré ou de ré para estacionamento (e vice-versa) movendo a alavanca de seleção de tração ao longo do guia de marchas.

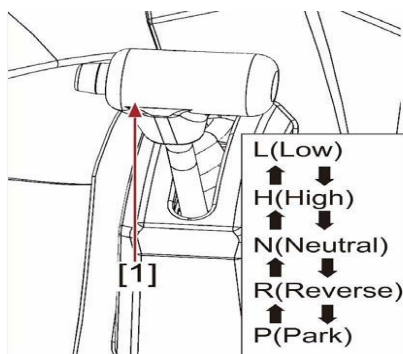

1. Alavanca de seleção de tração

6-45

NOTA:

Quando em marcha à ré, a luz indicadora de ré deve estar acesa. Se a luz não acender, solicite a inspeção do circuito elétrico em uma concessionária autorizada.

Devido ao mecanismo de sincronização do motor, a luz pode não acender até que o ATV comece a se movimentar.

4. Verifique atrás para garantir que não haja pessoas ou obstáculos e, em seguida, solte o pedal do freio.
5. Abra o manete do acelerador gradualmente e continue observando a parte traseira enquanto dá ré.
- 6.

CUIDADO**Risco em potencial**

Operar de forma inadequada em marcha à ré.

O que pode acontecer

Você pode colidir com um obstáculo ou pessoa atrás de você, resultando em ferimentos graves.

Como evitar este risco

Ao engatar a marcha à ré, certifique-se de que não há obstáculos ou pessoas atrás de você.

Quando for seguro prosseguir, avance lentamente.

Período de Amaciamento do Veículo

O período de amaciamento do seu novo ATV corresponde às primeiras 25 horas de operação ou ao tempo necessário para consumir os três primeiros tanques de combustível.

Nenhuma ação é tão importante quanto realizar um período de amaciamento adequado. O tratamento cuidadoso do motor novo e dos componentes de tração resultará em um desempenho mais eficiente e em maior durabilidade desses componentes.

Siga atentamente os procedimentos indicados para o período de amaciamento.

CUIDADO:

- O superaquecimento excessivo durante as primeiras três horas de operação pode danificar componentes do motor com ajustes precisos e partes do sistema de tração. Não opere em aceleração máxima ou em altas velocidades durante as primeiras três horas de uso.
- O uso de qualquer óleo de motor não especificado neste manual pode causar danos graves ao motor.

Amaciamento do Motor

O período entre zero e 25 horas é o mais importante na vida útil do seu veículo. Por isso, é essencial que você leia atentamente as instruções a seguir.

Como o motor é novo, ele não deve ser submetido a cargas excessivas durante as primeiras horas de funcionamento.

Nas primeiras 25 horas, as diversas peças do motor desgastam-se e ajustam-se às folgas corretas de operação. Durante esse período, deve-se evitar o uso prolongado em aceleração máxima ou qualquer condição que possa resultar em superaquecimento do motor.

6-46

No entanto, operar o motor momentaneamente em aceleração máxima (por 2 a 3 segundos no máximo) sob carga não causa danos.

Cada sequência de aceleração total deve ser seguida por um período de descanso significativo para o motor, mantendo uma rotação mais baixa, permitindo que o motor dissipe o calor acumulado temporariamente.

Se qualquer anormalidade for notada durante esse período, consulte uma concessionária.

0-10 Horas:

Evite operar continuamente acima de meio acelerador.

Permita um período de resfriamento de cinco a dez minutos após cada hora de operação.

Altere a velocidade do veículo ocasionalmente.

Não opere o veículo em uma única posição fixa de acelerador.

10-25 Horas:

Evite operar prolongadamente acima de 3/4 do acelerador.

Amaciamento do Veículo

Acelere o veículo livremente, mas evite utilizar aceleração máxima em qualquer momento.

Após o Amaciamento:

O veículo pode ser operado normalmente.

Amaciamento do Sistema de Freios

Aplique apenas força de frenagem moderada nas primeiras 50 paradas. Frenagens agressivas ou excessivamente fortes enquanto o sistema de freios é novo podem danificar as pastilhas e os rotores.

Amaciamento do CVT (Embreagens/Correia)

Um amaciamento adequado das embreagens e da correia de tração garantirá maior vida útil e melhor desempenho.

Durante o período de amaciamento, opere em velocidades mais lentas, conforme recomendado.

Puxe apenas cargas leves e evite acelerações agressivas e altas velocidades.

Estacionamento

Ao estacionar, desligue o motor e coloque a alavanca de seleção de tração na posição de estacionamento. Em seguida, gire a torneira de combustível para a posição "OFF".

Estacionamento em Inclinação

CUIDADO

Risco em potencial

Estacionar em uma colina ou outra inclinação.

O que pode acontecer

O ATV pode descer descontroladamente, aumentando o risco de acidente.

Como evitar este risco

Evite estacionar em colinas ou inclinações.

Se for necessário estacionar em uma inclinação, posicione o veículo transversalmente à inclinação, acione o freio de estacionamento e bloqueie as rodas dianteiras e traseiras com calços use pedras ou outros objetos para calçar as rodas.

Não estacione o ATV em colinas tão íngremes que você não consiga subi-las facilmente a pé.

1. Pare o veículo acionando os freios.
2. Desligue o motor.
3. Com o pedal do freio acionado, mova a alavanca de seleção de tração para a posição de estacionamento "P".
4. Coloque uma pedra grande ou peças de madeira em formato de cunha na direção descendente da roda, para garantir que o ATV não deslize acidentalmente pela inclinação.

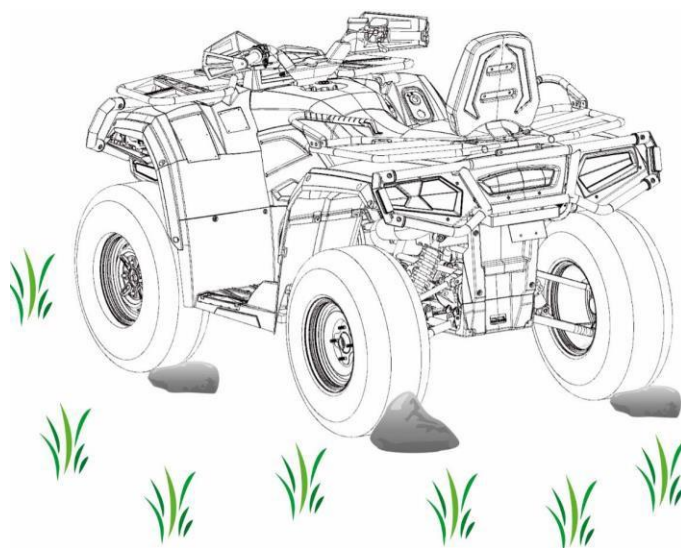

6-6 OPERAÇÃO

Acessórios e Carga

Acessórios

Os acessórios podem influenciar a dirigibilidade e o controle do seu ATV. Considere os seguintes pontos ao escolher um acessório ou operar um ATV equipado com acessórios:

1. Escolha apenas acessórios projetados para o seu ATV. Sua concessionária oferece uma variedade de acessórios genuínos.
2. Monte os acessórios de forma rígida e segura. Um acessório que se desloque ou se solte durante a pilotagem pode comprometer sua capacidade de controlar o ATV.
3. Evite montar acessórios que interfiram no controle do ATV. Exemplos incluem:
 - Objetos pesados ou volumosos fixados ao guidão, que podem dificultar a direção.
 - Acessórios que limitam sua mobilidade no assento.
 - Acessórios que reduzam sua visibilidade.

Atenção extra ao pilotar com acessórios:

O ATV pode apresentar um comportamento diferente ao dirigir com acessórios. Certifique-se de que está familiarizado com essas mudanças antes de operar o veículo.

Carga

Transportar carga ou rebocar um trailer pode alterar a estabilidade e a dirigibilidade de um ATV. É fundamental usar o bom senso e o julgamento adequado ao carregar carga ou rebocar. Considere os seguintes pontos:

- **Nunca exceda os limites de peso indicados.** Um ATV sobrecarregado pode se tornar instável.

LIMITE MÁXIMO DE CARGA

- **Limite de carga do veículo** (peso total da carga, piloto, acessórios e peso na lança): **288 kg (635 lb)**
- **Bagageiro dianteiro: 20 kg (44 lb)**
- **Bagageiro traseiro: 35 kg (77 lb)**
- **Engate de reboque:**
 - **Carga de tração** (peso total do reboque e da carga): **550 kgf (1.212 lbf)**
 - **Peso na lança** (peso vertical no ponto de engate do reboque): **30 kgf (66 lbf)**

Cuidados ao Carregar Carga e Rebocar Trailers

- Não exceda o peso máximo na lança. Use uma balança de banheiro para medir o peso da lança. Coloque a lança do reboque carregado na balança com a altura da lança alinhada ao engate. Ajuste a carga no reboque, se necessário, para reduzir o peso no engate.
- Inclua o peso da lança no limite máximo de carga do veículo ao transportar carga e rebocar um trailer.
- Carregue a carga no reboque próximo ao centro do trailer e amarre-a utilizando os ganchos de carga. Certifique-se de que a carga no reboque não se mova. Uma carga deslocada pode causar um acidente.
- Amarre firmemente a carga aos suportes do ATV e assegure-se de que ela não interfira nos controles ou na visibilidade.

6-7 OPERAÇÃO

Direção com Carga ou Trailer

- Conduza mais devagar do que faria sem carga. Quanto mais peso você transportar, mais devagar deve ir. É uma boa prática não exceder a faixa baixa de marcha ao carregar cargas pesadas ou rebocar um trailer.
- Aumente a distância de frenagem. Veículos mais pesados demoram mais para parar.
- Evite fazer curvas fechadas, a menos que esteja em velocidades muito baixas.
- Evite terrenos inclinados e acidentados. Escolha o terreno com cuidado, pois o peso adicional afeta a estabilidade e o controle do ATV.

CUIDADO

Risco em potencial

Sobrecarga deste ATV ou transporte/reboque inadequado de carga.

O que pode acontecer

Pode causar alterações na dirigibilidade do veículo, aumentando o risco de acidente.

Como evitar este risco

Nunca exceda a capacidade de carga especificada para este ATV.

Certifique-se de que a carga esteja distribuída de forma adequada e presa com segurança.

Reduza a velocidade ao transportar carga ou rebocar um trailer.

Mantenha uma maior distância para frenagem.

7-1 SEU VEÍCULO

CONDUZINDO SEU VEÍCULO

Este ATV é projetado principalmente para uso utilitário, mas também pode ser utilizado para recreação. Esta seção, "Pilotando seu ATV", fornece instruções gerais de pilotagem para uso recreativo. As habilidades e técnicas descritas aqui são apropriadas para todos os tipos de pilotagem.

Pilotar um ATV exige habilidades especiais que são adquiridas com prática ao longo do tempo. Dedique tempo para aprender bem as técnicas básicas antes de tentar manobras mais difíceis. Pilotar seu novo ATV pode ser uma atividade extremamente prazerosa, proporcionando horas de diversão.

No entanto, é essencial familiarizar-se com o funcionamento do ATV para adquirir as habilidades necessárias e pilotar com segurança. Antes de começar a pilotar, certifique-se de que leu este Manual do Proprietário completamente, compreendeu o funcionamento dos controles e leu todas as etiquetas de advertência e cuidado presentes no ATV.

DIRIJA COM CUIDADO E BOM SENSO

Receba treinamento se você for inexperiente. Iniciantes devem obter treinamento com um instrutor certificado.

Familiarize-se com este ATV em baixa velocidade primeiro, mesmo que você já seja um operador experiente. Não tente operar no desempenho máximo até estar totalmente familiarizado com as características de manuseio e desempenho da máquina.

CUIDADO

Risco em potencial

Operar este ATV sem instrução adequada.

O que pode acontecer

O risco de um acidente aumenta significativamente se o operador não souber como operar o ATV corretamente em diferentes situações e em diversos tipos de terreno.

Conduzir seu ATV exige habilidades adquiridas por meio de prática ao longo do tempo.

Dedique tempo para aprender bem as técnicas básicas antes de tentar manobras mais difíceis.

Não recomendado para crianças menores de 16 anos.



7-2 SEU VEÍCULO

CUIDADO

Risco em potencial

Não seguir as recomendações de idade para este ATV.

O que pode acontecer

O uso de ATVs não recomendados para a idade da criança pode causar ferimentos graves ou a morte.

Como evitar este risco

Uma criança com menos de 16 anos nunca deve operar este ATV ou qualquer ATV de tamanho adulto.

Este ATV foi projetado para transportar o operador e apenas um passageiro.



CUIDADO

Risco em potencial

Transportar mais de um passageiro neste ATV.

O que pode acontecer

Reduz significativamente sua capacidade de equilibrar e controlar o ATV. Isso pode causar um acidente, resultando em ferimentos para você e/ou para o passageiro.

Como evitar este risco

Nunca transporte mais de um passageiro. O assento longo e a área do passageiro foram projetados para permitir que o operador mude de posição conforme necessário durante a operação. Não são projetados para transportar mais de um passageiro.



7-2 SEU VEÍCULO

Roupas

CUIDADO

Risco em potencial

Operar este ATV sem usar um capacete de motocicleta aprovado, proteção para os olhos e roupas de proteção.

O que pode acontecer

Operar sem um capacete de motocicleta aprovado aumenta suas chances de sofrer uma lesão grave na cabeça ou morrer em caso de acidente. Operar sem proteção para os olhos pode resultar em um acidente e aumentar as chances de lesões graves. Operar sem roupas de proteção aumenta as chances de ferimentos graves em caso de acidente.

Como evitar este risco

Os operadores e qualquer passageiro devem sempre usar um capacete de motocicleta aprovado, que se ajuste adequadamente.

Você também deve usar:

- Proteção para os olhos (óculos ou viseira)
- Luvas
- Botas
- Camisa de manga longa ou jaqueta
- Calças compridas

Não opere após consumir álcool ou drogas.

A capacidade de desempenho do operador é reduzida pela influência de álcool ou drogas.



CUIDADO

Risco em potencial

Operar este ATV após consumir álcool ou drogas.

O que pode acontecer

Pode afetar seriamente seu julgamento. Pode causar reações mais lentas. Pode afetar seu equilíbrio e percepção. Pode resultar em um acidente.

Como evitar este risco

Nunca consuma álcool ou drogas antes ou durante a condução deste ATV.

7-53 SEU

Verificações Antes da Operação

Sempre realize as verificações antes de conduzir seu ATV, conforme listado no capítulo **VERIFICAÇÕES PRÉ-OPERACIONAIS**. Essas verificações são fundamentais para garantir uma condução segura e eficiente.

CUIDADO

Risco em potencial

Não inspecionar o ATV antes de operá-lo. Não realizar a manutenção adequada do ATV.

O que pode acontecer

Aumenta a possibilidade de um acidente ou de danos ao equipamento.

Como evitar este risco

Sempre inspecione seu ATV cada vez que for usá-lo para garantir que ele esteja em condições seguras de operação.

CUIDADO

Risco em potencial

Operar este ATV com pneus inadequados ou com pressão inadequada ou desigual nos pneus.

O que pode acontecer

O uso de pneus inadequados neste ATV, ou a operação com pressão inadequada ou desigual nos pneus, pode causar perda de controle, aumentando o risco de um acidente.

Como evitar este risco

Sempre utilize pneus do tamanho e tipo especificados no Manual do Proprietário para este veículo.

MANTENHA SEMPRE A PRESSÃO CORRETA DOS PNEUS CONFORME DESCRITO NO MANUAL DO PROPRIETÁRIO.

CUIDADO

Risco em potencial

Operar este ATV em velocidades superiores às suas habilidades ou às condições do terreno.

O que pode acontecer

Aumenta as chances de perder o controle do ATV, o que pode levar a um acidente.

Como evitar este risco

Sempre conduza em uma velocidade adequada ao terreno, à visibilidade, às condições de operação e à sua experiência.

7-5 SEU VEÍCULO

Limitador de Velocidade

Para pilotos menos experientes com este modelo, ele está equipado com um limitador de velocidade na carcaça da alavanca do acelerador. O limitador de velocidade impede que o acelerador se abra completamente, mesmo quando a alavanca é pressionada ao máximo.

Ajustando o parafuso:

- Apertar o parafuso reduz a potência máxima disponível do motor e diminui a velocidade máxima do ATV.
- Afrouxar o parafuso aumenta a velocidade máxima.

O limitador de velocidade é uma ferramenta útil para adaptar o desempenho do ATV às habilidades do piloto e garantir maior segurança.

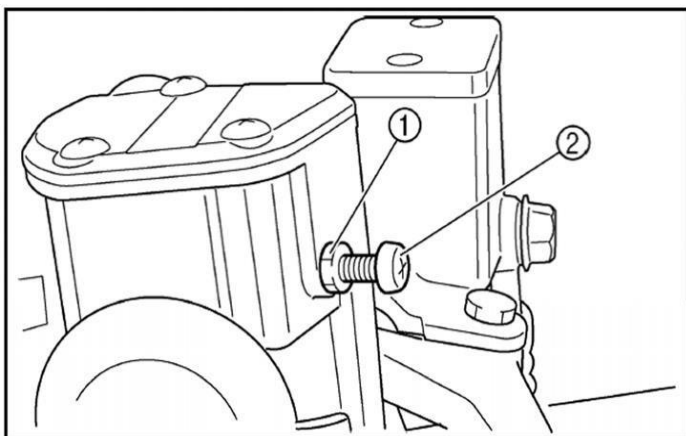

1. Porca de travamento
2. Parafuso de ajuste

Carga e acessórios

Tome cuidado extra ao conduzir o ATV com cargas adicionais, como acessórios ou carga. O manuseio do ATV pode ser negativamente afetado. Reduza a velocidade ao adicionar cargas adicionais.

LIMITE MÁXIMO DE CARGA

- Limite de carga do veículo: 288 kg (635 lb)
- Peso total da carga, piloto, acessórios e carga vertical do engate do reboque.
- Bagageiro dianteiro: 20 kg (44 lb)
- Bagageiro traseiro: 35 kg (77 lb)
- Engate do reboque:
 - Carga de reboque: 550 kgf (1.212 lbf)
 - Peso total do reboque e da carga.
 - Peso na lança: 30 kgf (66 lbf)

7-6 SEU VEÍCULO

CUIDADO

Risco em potencial

Sobrecarga deste ATV ou transporte/reboque de carga de forma inadequada.

O que pode acontecer

Pode causar alterações no manuseio do veículo, o que pode levar a um acidente.

Como evitar este risco

- Nunca exceda a capacidade de carga especificada para este ATV.
- Certifique-se de que a carga esteja devidamente distribuída e firmemente presa.
- Reduza a velocidade ao transportar carga ou rebocar um trailer.
- Permita uma maior distância para frenagem.
- Sempre siga as instruções do Manual do Proprietário para transportar carga ou rebocar um trailer.

Durante a operação

Sempre mantenha os pés nos estribos durante a operação. Caso contrário, seus pés podem entrar em contato com as rodas traseiras.

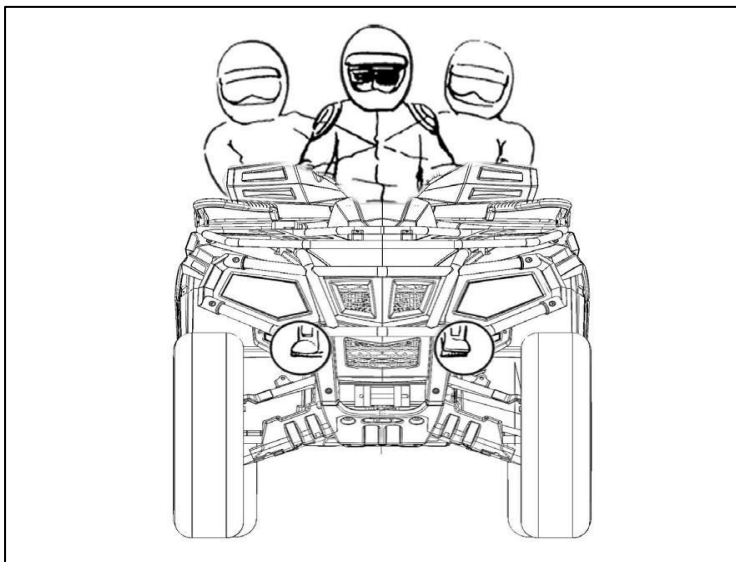

CUIDADO

Risco em potencial

Retirar as mãos do guidão ou os pés dos estribos durante a operação.

O que pode acontecer

Retirar mesmo uma mão ou um pé pode reduzir sua capacidade de controlar o ATV ou causar a perda de equilíbrio, resultando em uma queda. Se você retirar um pé do estribo, seu pé ou perna pode entrar em contato com as rodas traseiras, o que pode causar ferimentos ou um acidente.

Como evitar este risco

Sempre mantenha ambas as mãos no guidão e ambos os pés nos estribos do seu ATV durante a operação

7-6 SEU VEÍCULO

Evite empinar ou realizar saltos. Você pode perder o controle do ATV ou capotar.

CUIDADO
<p><u>Risco em potencial</u> Tentar empinar, realizar saltos ou outras acrobacias.</p> <p><u>O que pode acontecer</u> Aumenta a chance de um acidente, incluindo capotamento.</p> <p><u>Como evitar este risco</u> Nunca tente acrobacias, como empinar ou realizar saltos. Não tente exhibir-se.</p>

Modificações

CUIDADO
<p><u>Risco em potencial</u> Operar este ATV com modificações inadequadas.</p> <p><u>O que pode acontecer</u> A instalação inadequada de acessórios ou a modificação deste veículo pode causar alterações no manuseio que, em algumas situações, podem levar a um acidente.</p> <p><u>Como evitar este problema</u> Nunca modifique este ATV com instalação inadequada ou uso indevido de acessórios. Todas as peças e acessórios adicionados a este veículo devem ser componentes genuínos ou equivalentes projetados para uso neste ATV e devem ser instalados e usados de acordo com as instruções. Se tiver dúvidas, consulte um revendedor autorizado de ATV.</p>

Sistema de Escape

O sistema de escape do ATV fica muito quente durante e após a operação. Para evitar queimaduras, evite tocar no sistema de escape.

Estacione o ATV em um local onde pedestres ou crianças não possam tocá-lo.

7-6 SEU VEÍCULO

CUIDADO

Risco em potencial

Sistema de escape quente.

O que pode acontecer

Gramma seca, arbustos ou outros materiais combustíveis acumulados na área do motor podem pegar fogo.

Alguém que toque no sistema de escape durante ou após a operação pode sofrer queimaduras.

Como evitar este risco

Não opere, deixe em marcha lenta ou estacione o ATV em grama seca ou outras coberturas de solo secas.

Mantenha a área do motor livre de grama seca, arbustos ou outros materiais combustíveis.

Não toque no sistema de escape quente.

Não estacione o ATV em um local onde outras pessoas possam tocá-lo.

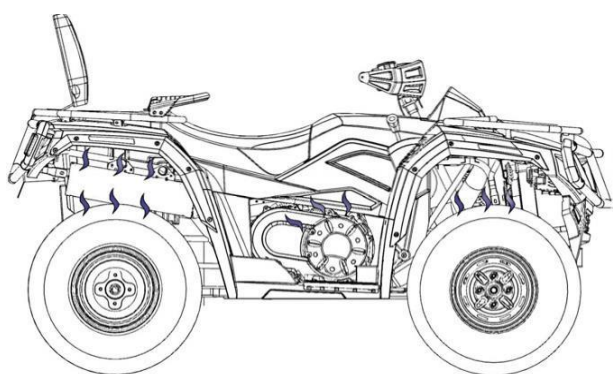

Preste atenção às condições da estrada

Conheça o terreno onde você anda. Conduza com cautela em áreas desconhecidas. Fique atento a buracos, pedras, raízes no terreno e outros perigos ocultos que possam fazer o ATV capotar.

CUIDADO

Você pode se deparar com pedras ocultas, saliências ou buracos sem tempo suficiente para reagir. Isso pode resultar no capotamento do ATV ou na perda de controle.

Vá devagar e tenha cuidado extra ao operar em terrenos desconhecidos. Esteja sempre atento às mudanças nas condições da superfície ao conduzir o ATV.



7-6 SEU VEÍCULO

CUIDADO

Operar em terrenos excessivamente irregulares, escorregadios ou soltos pode causar perda de tração ou controle do veículo, o que pode resultar em um acidente, incluindo capotamento.

Não opere em terrenos excessivamente irregulares, escorregadios ou soltos até que você tenha aprendido e praticado as habilidades necessárias para controlar o ATV nesses terrenos. Seja sempre especialmente cauteloso nesses tipos de superfícies.



Ao conduzir em uma área onde você pode não ser facilmente visto, como em terrenos desérticos, instale uma bandeira de sinalização no ATV. NÃO use o suporte da haste da bandeira como engate de reboque.



CUIDADO

Sempre instale uma bandeira de sinalização no ATV para torná-lo mais visível. Fique atento a outros veículos.

7-6 SEU VEÍCULO

Não conduza em áreas sinalizadas como "proibido invadir". Não conduza em propriedade privada sem obter permissão.

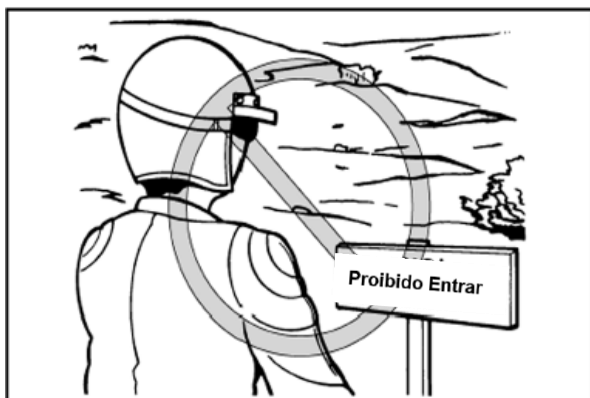

Cuidado:

- Selecione uma área grande e plana fora da estrada para se familiarizar com seu ATV.
- Certifique-se de que essa área esteja livre de obstáculos, veículos e pedestres.
- Pratique o controle do acelerador, dos freios, os procedimentos de troca de marchas e as técnicas de curva nessa área antes de tentar essas operações em terrenos mais difíceis.
- Sempre evite andar em superfícies pavimentadas: o ATV foi projetado para uso fora da estrada, e as manobras de direção são mais difíceis de realizar no asfalto.
- Mude para a posição de marcha "N" e siga as instruções para dar partida no motor. Assim que o motor aquecer, você estará pronto para começar a conduzir seu ATV.
- Lembre-se de que o motor e o tubo de escape estarão quentes durante e logo após a condução; evite que a pele ou as roupas entrem em contato com esses componentes.
- Com o motor em marcha lenta, mova a alavanca de mudanças para a posição baixa "L" ou alta "H". Aplique o acelerador lenta e suavemente. A embreagem centrífuga será acionada, e você começará a acelerar.
- Se o acelerador for aplicado de forma muito abrupta, as rodas dianteiras podem levantar do chão, resultando em perda de controle da direção.
- Evite velocidades mais altas até estar totalmente familiarizado com a operação do seu ATV.
- Ao reduzir a velocidade ou parar, solte o acelerador e aplique os freios de forma suave e uniforme.
- O uso inadequado dos freios pode fazer com que os pneus percam tração, reduzindo o controle e aumentando a possibilidade de um acidente.

CUIDADO:

Não mude da marcha baixa "L" para "H", "N", "R" ou qualquer outra marcha sem primeiro parar completamente. Isso pode danificar o motor ou o sistema de transmissão.

Virando seu ATV

Para alcançar a máxima tração ao conduzir fora da estrada em 2WD ou 4WD, as duas rodas traseiras giram juntas na mesma velocidade. Além disso, ao conduzir em 4WD-LOCK ("DIFF. LOCK"), os quatro pneus giram na mesma velocidade. Portanto, a menos que a roda do lado interno da curva deslize ou perca alguma tração, o ATV resistirá a virar.

Uma técnica especial de curva deve ser utilizada para permitir que o ATV faça curvas de forma rápida e fácil. É essencial dominar essa habilidade primeiro em baixas velocidades.

7-6 SEU VEÍCULO

CUIDADO

Risco em potencial

Virar de forma inadequada.

O que pode acontecer

O ATV pode perder o controle, causando uma colisão ou capotamento.

Como evitar este risco

Sempre siga os procedimentos corretos para fazer curvas conforme descrito neste Manual do Proprietário.

Pratique virar em baixas velocidades, abaixo de 25 km/h, antes de tentar virar em velocidades mais altas.

Não vire em velocidades superiores às suas habilidades ou às condições da superfície. Conduza em baixa velocidade e permita mais tempo e distância para manobras ao usar o 4WD-LOCK.

Ao se aproximar de uma curva, reduza a velocidade e comece a girar o guidão na direção desejada. Enquanto faz isso, coloque seu peso no estribo do lado interno da curva (oposto à direção em que está virando) e incline a parte superior do corpo para dentro da curva. Use o acelerador para manter uma velocidade constante durante toda a curva. Essa manobra permitirá que as rodas do lado interno da curva deslizem levemente, permitindo que o ATV faça a curva de forma suave.



7-6 SEU VEÍCULO

Este procedimento deve ser praticado em baixas velocidades várias vezes em uma área ampla fora da estrada, sem obstáculos. Se uma técnica incorreta for usada, seu ATV pode tentar continuar em linha reta. Se o ATV não fizer a curva como desejado, pare e pratique o procedimento novamente.

Se a superfície de condução estiver escorregadia ou solta, pode ser útil posicionar mais do seu peso sobre as rodas dianteiras, movendo-se para frente no assento.

Depois de aprender essa técnica, você deve ser capaz de realizá-la em velocidades mais altas ou em curvas mais fechadas.

Procedimentos de condução inadequados, como mudanças bruscas no acelerador, frenagens excessivas, movimentos corporais incorretos ou velocidade excessiva para a acuidade da curva, podem fazer o ATV tombar.

Se o ATV começar a tombar para o lado externo enquanto estiver negociando uma curva, incline-se mais para o lado interno. Também pode ser necessário reduzir gradualmente o acelerador e virar lentamente para o lado externo da curva para evitar o tombamento.

Lembre-se: evite manobras de curva em alta velocidade até estar totalmente familiarizado com o funcionamento e a sensação do seu ATV.

Subida em colinas

Use técnicas adequadas de condução para evitar que seu ATV capote em colinas. Certifique-se de que você consegue manobrar seu ATV com eficácia em terreno plano antes de tentar qualquer inclinação. Mesmo assim, pratique primeiro em encostas suaves.

Tente subidas mais difíceis somente depois de ter desenvolvido suas habilidades. Em todos os casos, evite inclinações com superfícies escorregadias ou soltas, ou com obstáculos que possam causar perda de controle.

CUIDADO

O veículo pode capotar mais facilmente em colinas extremamente íngremes do que em superfícies planas ou colinas pequenas.

Nunca opere o ATV em colinas que sejam íngremes demais para o veículo ou para suas habilidades.

É importante, ao subir uma colina, garantir que seu peso seja transferido para a frente do ATV. Isso pode ser feito inclinando-se para frente e, em inclinações mais íngremes, ficando de pé nos estribos e inclinando-se ainda mais para frente sobre o guidão.

CUIDADO

Subir colinas de forma inadequada pode causar perda de controle ou capotamento do ATV.

Sempre siga os procedimentos corretos para subir colinas, conforme descrito neste Manual do Proprietário.

Sempre verifique cuidadosamente o terreno antes de iniciar a subida de qualquer colina. Nunca suba colinas com superfícies excessivamente escorregadias ou soltas. Transfira seu peso para frente.

Nunca acelere de forma muito rápida, pois o ATV pode virar para trás. Nunca ultrapasse o topo de uma colina em alta velocidade. Pode haver um obstáculo, um declive acentuado, outro veículo ou uma pessoa do outro lado da colina.



7-13 SEU VEÍCULO

Se você estiver subindo uma colina e perceber que avaliou mal sua capacidade de chegar ao topo, deve virar o ATV enquanto ainda tiver movimento para frente (desde que tenha espaço para fazer isso) e descer a colina.

CUIDADO

- - Use a marcha adequada e mantenha uma velocidade constante ao subir uma colina.
- - Se perder toda a velocidade para frente:
- - Mantenha o peso voltado para cima da colina.
- - Aplique os freios.
- - Mude para a posição de estacionamento "P" depois de parar.
- - Se começar a rolar para trás:
- - Mantenha o peso voltado para cima da colina.

Atravessando uma inclinação

Cruzar superfícies inclinadas com seu ATV exige posicionar adequadamente o peso para manter o equilíbrio. Certifique-se de dominar as habilidades básicas de condução em terreno plano antes de tentar cruzar uma superfície inclinada.

Evite inclinações com superfícies escorregadias ou terrenos acidentados que possam desequilibrá-lo.

Enquanto atravessa uma inclinação, incline o corpo em direção à parte superior da colina. Pode ser necessário ajustar o ângulo de direção ao conduzir em superfícies soltas, apontando as rodas dianteiras ligeiramente para cima da colina.

Ao conduzir em inclinações, certifique-se de não fazer curvas fechadas, seja subindo ou descendo a colina.

Se o seu ATV começar a tombar, gire gradualmente na direção descendente, caso não haja obstáculos no caminho. Assim que recuperar o equilíbrio, ajuste gradualmente a direção para seguir no trajeto desejado.

CUIDADO

Cruzar colinas ou fazer curvas em colinas de maneira inadequada pode causar perda de controle ou capotamento do ATV.

Nunca tente virar o ATV em uma colina até ter dominado a técnica de virar descrita no Manual do Proprietário em terreno plano. Seja extremamente cuidadoso ao fazer curvas em qualquer colina.

Evite cruzar o lado de uma colina íngreme, se possível.

Ao cruzar o lado de uma colina:

- Sempre siga os procedimentos corretos conforme descrito no Manual do Proprietário.
- Evite colinas com superfícies excessivamente escorregadias ou soltas.
- Transfira seu peso para o lado superior da colina no ATV.

7-14 SEU VEÍCULO



- Se o seu ATV tiver parado ou desligado e você acreditar que pode continuar subindo a colina, reinicie-o e aplique o acelerador lentamente para garantir que as rodas dianteiras não se levantem, o que poderia causar perda de controle.
- Se você não conseguir continuar subindo a colina, desmonte o ATV pelo lado superior da colina. Gire o ATV fisicamente e depois desça a colina.
- Ao descer colinas, a aplicação de QUALQUER um dos freios irá frear as rodas do lado descendente. Evite aplicar os freios de forma repentina, pois as rodas traseiras podem levantar-se do chão. O ATV pode tombar de traseira para frente. Aplique os freios gradualmente.

CUIDADO

Nunca tente virar o ATV em qualquer colina até ter dominado a técnica de virar descrita no Manual do Proprietário em terreno plano. Seja extremamente cuidadoso ao fazer curvas em qualquer colina. Evite cruzar o lado de uma colina íngreme, se possível.

Ao cruzar o lado de uma colina:

- **Sempre siga os procedimentos corretos conforme descrito no Manual do Proprietário.**
- **Evite colinas com superfícies excessivamente escorregadias ou soltas.**
- **Transfira seu peso para o lado superior da colina no ATV.**

Descendo colinas

- Ao descer colinas com seu ATV, transfira seu peso o máximo possível para a parte traseira e para o lado superior da colina. Desloque-se para trás no assento e sente-se com os braços esticados.
- A compressão do motor realizará a maior parte da frenagem para você.
- Para obter o máximo efeito de frenagem por compressão do motor, selecione a marcha baixa "L" e mude para 4WD ou 4WD-LOCK antes de começar a descer a colina.
- Frenagens inadequadas podem causar perda de tração.
- Tenha cuidado ao descer colinas com superfícies soltas ou escorregadias. A eficácia da frenagem e a tração podem ser negativamente afetadas por essas superfícies.
- Frenagens inadequadas também podem causar perda de tração.

7-15 SEU VEÍCULO

- Quando este ATV está em 4WD ou 4WD-LOCK, todas as rodas (dianteiras e traseiras) estão interconectadas pelo sistema de transmissão. Isso significa que aplicar o freio dianteiro ou traseiro freará todas as rodas. Ao descer colinas, usar a alavanca de freio ou o pedal de freio freará as rodas do lado descendente. Evite aplicar o freio dianteiro ou traseiro de forma repentina, pois as rodas do lado superior podem levantar do chão. Aplique os freios dianteiro e traseiro gradualmente.
- Sempre que possível, desça a colina em linha reta. Evite ângulos acentuados que possam fazer o ATV tombar ou capotar. Escolha cuidadosamente seu caminho e conduza em uma velocidade que permita reagir aos obstáculos que possam surgir à sua frente.

CUIDADO

Descer uma colina de forma inadequada pode causar perda de controle ou capotamento do ATV. Sempre siga os procedimentos corretos para descer colinas conforme descrito neste Manual do Proprietário.

- **Sempre verifique cuidadosamente o terreno antes de iniciar a descida de qualquer colina.**
- **Transfira seu peso para a parte traseira.**
- **Nunca desça uma colina em alta velocidade.**
- **Evite descer uma colina em um ângulo que faça o veículo inclinar-se acentuadamente para um lado.**
- **Sempre que possível, desça a colina em linha reta.**

Atravessando água rasa

O ATV pode ser usado para atravessar água rasa e de movimento lento, com até 35 cm (14 polegadas) de profundidade.

- Antes de entrar na água, escolha cuidadosamente o caminho.
- Entre em locais onde não haja quedas acentuadas e evite rochas ou outros obstáculos que possam ser escorregadios ou desestabilizar o ATV.
- Conduza devagar e com cuidado.
-

CUIDADO

Operar este ATV em águas profundas ou de fluxo rápido

- **Os pneus podem flutuar, causando perda de tração e controle, o que pode levar a um acidente.**
- **Nunca opere este ATV em águas de fluxo rápido ou em águas mais profundas do que as especificadas no Manual do Proprietário.**
- **Lembre-se de que os freios molhados podem ter a capacidade de frenagem reduzida.**
- **Teste os freios após sair da água. Se necessário, aplique-os várias vezes para que o atrito seque os revestimentos.**

Teste os freios após sair da água. Não continue a conduzir seu ATV sem verificar que o desempenho adequado dos freios foi recuperado.



7-15 SEU VEÍCULO

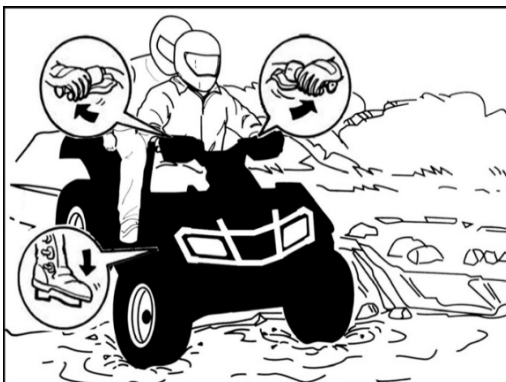

CUIDADO:

Após conduzir seu ATV na água, certifique-se de drenar qualquer água retida removendo os tampões das mangueiras de verificação na parte inferior da caixa do filtro de ar, do duto de resfriamento da correia em V e da caixa da alavanca de mudanças. Além disso, remova o tampão de drenagem da caixa da correia em V para drenar qualquer água que possa ter se acumulado. Lave o ATV com água doce se ele tiver sido operado em água salgada ou em condições lamacentas.

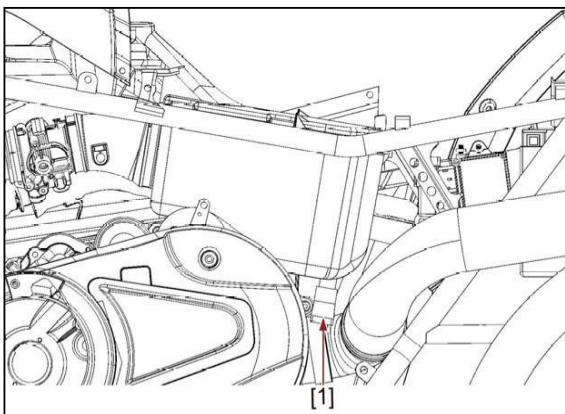

[1]. Mangueira de verificação da caixa do filtro de ar

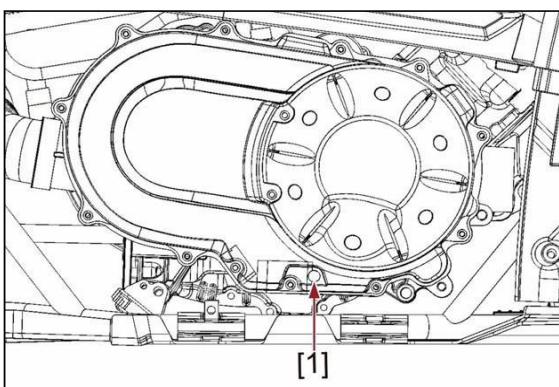

[1]. Tampão de drenagem da caixa da correia em V

7-17 SEU VEÍCULO

Condução em terreno acidentado

Conduzir em terreno acidentado deve ser feito com cautela. Fique atento a obstáculos que possam causar danos ao ATV ou levar a um capotamento ou acidente.

- Certifique-se de manter os pés firmemente posicionados nos estribos o tempo todo.
- Evite saltar com o ATV, pois isso pode resultar em perda de controle e danos ao veículo.

CUIDADO

Antes de operar em uma nova área, verifique se há obstáculos. Nunca tente passar por grandes obstáculos, como pedras grandes ou árvores caídas. Ao passar por obstáculos, sempre siga os procedimentos corretos conforme descrito no Manual do Proprietário.



Deslizamento e derrapagem

- Deve-se ter cuidado ao andar em superfícies soltas ou escorregadias, pois o ATV pode perder tração e deslizar.
- Se inesperado e não corrigido, o deslizamento pode levar a um acidente.
- Para reduzir a tendência das rodas dianteiras a deslizar em condições soltas ou escorregadias, posicionar o peso sobre as rodas dianteiras pode ajudar.
- Se as rodas traseiras do seu ATV começarem a deslizar para os lados, o controle geral pode ser recuperado (se houver espaço para isso) girando na direção do deslize.
- Não é recomendado aplicar os freios ou acelerar até que o deslize seja corrigido.

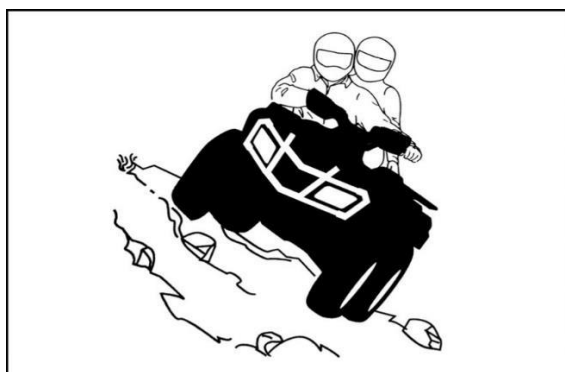

7-18 SEU VEÍCULO

- Com a prática, ao longo do tempo, a habilidade de deslizar de forma controlada pode ser desenvolvida. O terreno deve ser escolhido com cuidado antes de tentar essas manobras, pois tanto a estabilidade quanto o controle são reduzidos.
- Tenha em mente que manobras de deslize devem sempre ser evitadas em superfícies extremamente escorregadias, como gelo, pois todo o controle pode ser perdido.

CUIDADO

Derrapagem ou deslizamento inadequado

Você pode perder o controle deste ATV. Também pode recuperar tração inesperadamente, o que pode causar o capotamento do ATV.

Aprenda a controlar derrapagens ou deslizamentos com segurança, praticando em baixas velocidades e em terrenos planos e suaves.

Em superfícies extremamente escorregadias, como gelo, vá devagar e tenha muita cautela para reduzir as chances de derrapagem ou deslizamento fora de controle.

7-19 SEU VEÍCULO

CONCLUSÃO:

1. Se o seu ATV não virar como você deseja:
 - Pare o ATV e pratique as manobras de virada novamente. Certifique-se de que está colocando o peso no estribo do lado externo da curva. Posicione seu peso sobre as rodas dianteiras para melhor controle.
2. Se o seu ATV começar a tombar enquanto faz a curva:
 - Incline-se mais para dentro da curva para recuperar o equilíbrio.
 - Se necessário, solte gradualmente o acelerador e/ou vire para o lado externo da curva.
3. Se o seu ATV começar a deslizar para os lados:
 - Vire na direção do deslizamento, se houver espaço para isso.
 - Não é recomendado aplicar os freios ou acelerar até que o deslize tenha sido corrigido.
4. Se o seu ATV não conseguir subir a colina que você está tentando escalar:
 - Vire o ATV se ainda tiver velocidade para frente. Caso contrário, pare, desmonte do lado superior da colina e gire o ATV fisicamente.
 - Se o ATV começar a escorregar para trás, **NÃO USE O FREIO TRASEIRO** - o ATV pode tombar para trás em cima de você.
 - Desmonte do ATV pelo lado superior.
5. Se o seu ATV estiver atravessando uma superfície inclinada:
 - Certifique-se de andar com seu peso posicionado para o lado superior do ATV para manter o equilíbrio adequado.
 - Se o ATV começar a tombar, vire para descer a colina (se não houver obstáculos no caminho) para recuperar o equilíbrio.
 - Se você sentir que o ATV definitivamente vai tombar, desça rapidamente do lado superior.
6. Se o seu ATV encontrar água rasa:
 - Ande devagar e com cuidado através de água de movimento lento, observando obstáculos.
 - Certifique-se de drenar a água do ATV e **VERIFIQUE SEUS FREIOS PARA GARANTIR O FUNCIONAMENTO** adequado ao sair da água.
 - Não continue a conduzir o ATV até ter recuperado a capacidade adequada de frenagem.

8-1 MANUTENÇÃO PERIÓDICA E AJUSTE

Manutenção Periódica e Ajustes

A inspeção, ajuste e lubrificação periódicos manterão sua máquina nas melhores condições possíveis de segurança e eficiência. A segurança é uma responsabilidade do proprietário da máquina. Os pontos mais importantes de inspeção, ajuste e lubrificação da máquina são explicados nas páginas seguintes.

CUIDADO

Risco em potencial

Realizar manutenção no motor enquanto ele está em funcionamento.

O que pode acontecer

Partes móveis podem prender roupas ou partes do corpo, causando ferimentos.

Componentes elétricos podem causar choques ou iniciar incêndios.

Como evitar este risco

Desligue o motor ao realizar a manutenção, a menos que especificado de outra forma.

Faça o serviço com um revendedor caso não esteja familiarizado com a manutenção da máquina.

CUIDADO

Risco em potencial

Operar este ATV com modificações inadequadas.

O que pode acontecer

A instalação inadequada de acessórios ou modificação deste veículo pode causar mudanças no manuseio, o que, em algumas situações, pode levar a um acidente.

Como evitar este risco

Nunca modifique este ATV com a instalação inadequada ou o uso indevido de acessórios. Todas as peças e acessórios adicionados a este veículo devem ser componentes projetados para uso neste ATV e devem ser instalados e usados conforme as instruções. Se tiver dúvidas, consulte um revendedor autorizado de ATV.

Tabela de Manutenção Periódica para o Sistema de Controle de Emissões

- Para ATVs que não possuem odômetro ou medidor de horas, siga os intervalos de manutenção mensais.
- Para ATVs que possuem odômetro ou medidor de horas, siga os intervalos de manutenção em km (mi) ou horas. No entanto, tenha em mente que, se o ATV não for utilizado por um longo período, os intervalos de manutenção mensais devem ser seguidos.
- Os itens marcados com um asterisco (*) devem ser realizados pelo revendedor, pois exigem ferramentas especiais, dados e habilidades técnicas.

8-2 MANUTENÇÃO PERIÓDICA E AJUSTE

ITEM	ROTINA	O que ocorrer primeiro ⇒	INICIAL			TODOS		
			MES	1	3	6	6	12
			Km (Mi)	320 (200)	1,200 (750)	2,400 (1,500)	2,400 (1,500)	4,800 (3,000)
Horas	20	75	150	150	300			
Valvulas*	<ul style="list-style-type: none"> • Verificar a folga das válvulas. • Ajustar, se necessário. 		○		○	○	○	
Spark plug	<ul style="list-style-type: none"> • Verificar a condição. • Ajustar a folga e limpar. • Substituir, se necessário. 		○	○	○	○	○	
Elemento do filtro de ar	<ul style="list-style-type: none"> • Limpar. • Substituir, se necessário. 		A cada 20-40 horas (Mais frequentemente em áreas úmidas ou empoeiradas.)					
Sistema de ventilação do cárter*	<ul style="list-style-type: none"> • Verificar a mangueira de ventilação para rachaduras ou danos. • Substituir, se necessário.. 				○	○	○	
Sistema de escape*	<ul style="list-style-type: none"> • Verificar vazamentos. • Apertar, se necessário. • Substituir a(s) junta(s), se necessário. 				○	○	○	
Protetor anti chamas	<ul style="list-style-type: none"> • Limpa 				○	○	○	
Sensor	<ul style="list-style-type: none"> • Limpa 		Limpar a cada 500 km (312 mi)					
Linha de combustível*	<ul style="list-style-type: none"> • Verificar a mangueira de combustível para rachaduras ou danos. • Substituir, se necessário. 				○	○	○	
Óleo do motor	<ul style="list-style-type: none"> • Substituir (aquecendo o motor antes de drenar). 		○		○	○	○	
Sistema EFI	<ul style="list-style-type: none"> • Inspeccionar com o inspetor EFI. 		○		○	○	○	

Tabela de Manutenção Geral e Lubrificação

ITEM	Rotina	O que ocorrer primeiro ⇒	inicial			Todos		
			Mês	1	3	6	6	12
			Km (Mi)	320 (200)	1,200 (750)	2,400 (1,500)	2,400 (1,500)	4,800 (3,000)
Horas	20	75	150	150	300			
Filtro de óleo do motor	<ul style="list-style-type: none"> • Limpar. • Substituir, se necessário. 		○		○		○	
Filtro de óleo	<ul style="list-style-type: none"> • Limpa 		○		○		○	
Corrente de transmissão	<ul style="list-style-type: none"> • Verificar e ajustar folga/alinhamento/limpar/lubrificar. 		○	○	○	○	○	
Freios*	<ul style="list-style-type: none"> • Verificar operação/vazamento de fluido/veja a NOTA. • Corrigir, se necessário. 		○	○	○	○	○	
Embreagem*	<ul style="list-style-type: none"> • Verificar operação. • Ajustar, se necessário.. 		○		○	○	○	
Rodas*	<ul style="list-style-type: none"> • Verificar balanceamento/danos/desgaste. • Substituir, se necessário. 		○		○	○	○	
Rolamentos das rodas*	<ul style="list-style-type: none"> • Verificar montagem dos rolamentos quanto a folga/danos. • Substituir, se danificado. 		○		○	○	○	
Sistema de direção*	<ul style="list-style-type: none"> • Verificar operação. • Reparar, se danificado. • Verificar convergência. • Ajustar, se necessário. 		○	○	○	○	○	
Suspensão dianteira e traseira*	<ul style="list-style-type: none"> • Verificar operação. • Corrigir, se necessário. 				○		○	
Pivô do braço superior e inferior e eixo de direção*	<ul style="list-style-type: none"> • Lubrificar a cada 6 meses com graxa à base de sabão de lítio. 				○	○	○	
Pivô do braço traseiro*	<ul style="list-style-type: none"> • Lubrificar a cada 6 meses com graxa à base de sabão de lítio. 				○	○	○	
Conexões e fixadores*	<ul style="list-style-type: none"> • Verificar todas as conexões e fixadores do chassi. • Corrigir, se necessário. 		○	○	○	○	○	
Luzes e interruptores**	<ul style="list-style-type: none"> • Verificar funcionamento. • Ajustar os feixes dos faróis. 		○	○	○	○	○	
Medidor	<ul style="list-style-type: none"> • Verificar se a função está completa e se as instruções são precisas. 		○	○	○	○	○	

***Itens que requerem ferramentas especiais, dados ou habilidades técnicas. Faça a manutenção/reparo desses itens com uma concessionária autorizada.**

8-2 MANUTENÇÃO PERIÓDICA E AJUSTE

NOTA:

- Fluido de freio recomendado: **Dot 4**
- Substituição do fluido de freio:
- Ao desmontar os cilindros mestres ou as pinças, substitua o fluido de freio.
- Verifique normalmente o nível do fluido de freio e adicione o fluido conforme necessário.
- Nas partes internas dos cilindros mestres e pinças, substitua os selos de óleo a cada dois anos.
- Substitua as mangueiras de freio a cada quatro anos ou se estiverem rachadas ou danificadas.

Sistema EFI

Um motor EFI é completamente diferente do motor que utiliza carburador. Ele é composto por ECU, cabos EFI, sensores, atuadores e outros componentes avançados.

Como mostrado nas imagens seguintes:

PARA HS500ATV-6/HS550ATV/HS450ATV-4

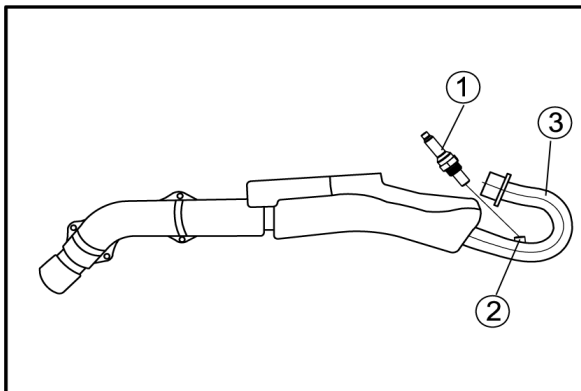

1. Montagem do sensor de oxigênio
2. Manga rosca do sensor de oxigênio
3. Tubulação de escape

PARA HS700ATV-8/HS750ATV

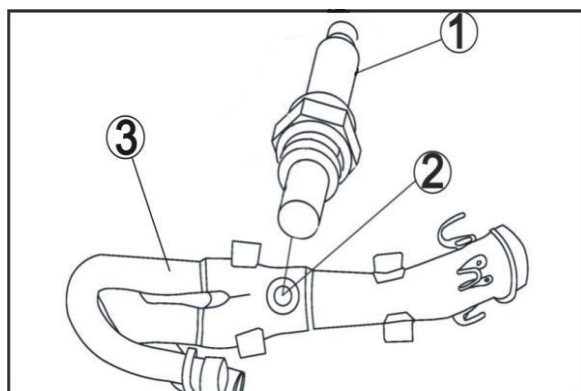

1. Montagem do sensor de oxigênio
2. Manga rosca do sensor de oxigênio
3. Tubulação de escape

8-2 MANUTENÇÃO PERIÓDICA E AJUSTE

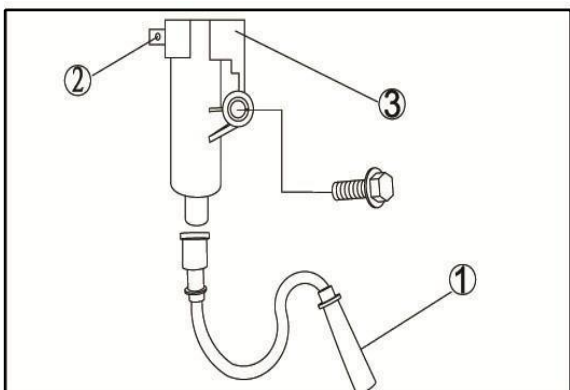

1. Cabo de alta tensão
2. Conector do sinal de ignição
3. Bobina de ignição

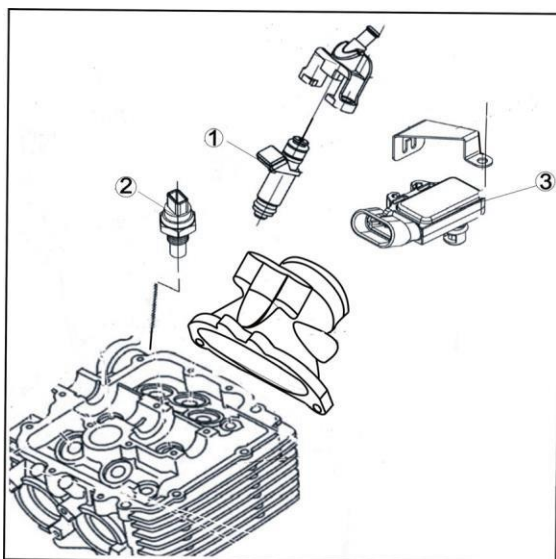

1. Injetor de combustível
2. Sensor de temperatura da água
3. Sensor de temperatura do ar de admissão / Sensor de pressão

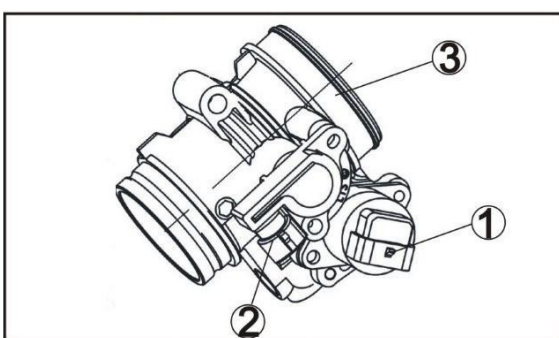

1. Motor de passo de velocidade de marcha lenta
2. Sensor de grau do amortecedor de ar
3. Amortecedor de ar

8-2 MANUTENÇÃO PERIÓDICA E AJUSTE

Amortecedor de ar

Para o ajuste do volume de ar de admissão.

Motor de passo de velocidade de marcha lenta

Para estabilizar a velocidade de marcha lenta.

Injetor de combustível

Injeta o combustível no cilindro.

Sensor de temperatura do ar de admissão

Verifica a temperatura do ar de admissão do motor. De acordo com a temperatura, a ECU ajusta automaticamente o volume de injeção de combustível.

Sensor de pressão do tubo de admissão de ar

Para testar a pressão negativa do tubo de admissão de ar. O motor terá duas condições de operação diferentes. Abrir o amortecedor de ar e testar a pressão da admissão de ar pode alterar o desempenho do motor. A ECU é projetada para ajustar o volume de injeção de combustível de acordo com a pressão negativa, e ajustar o volume de injeção de combustível do motor pode afetar a potência e o torque de saída.

Sensor de temperatura da água

O sensor de temperatura da água determina a temperatura da água, permitindo que a ECU regule automaticamente o volume de combustível com base na temperatura do motor.

Sinal de ignição

O sinal de ignição é originado no magneto e fornece à ECU o tempo correto de ignição.

ECU

A ECU é o núcleo central de todo o sistema EFI. Este controlador de microchip monitora e regula todos os sistemas EFI durante diferentes condições e garante eficiência de combustível, baixas emissões e desempenho.

Inspeção do Sistema EFI

Se o sistema EFI apresentar uma falha, o medidor exibirá um código de falha correspondente. Concessionárias autorizadas também possuem unidades de diagnóstico especiais que se conectam ao sistema EFI e fornecem mais detalhes do que o medidor.

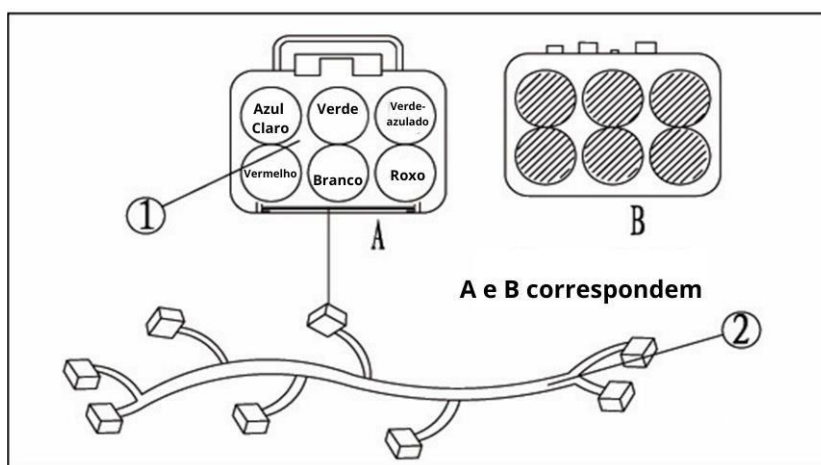

1. Cabo do aparelho de diagnóstico
2. Cabos EFI

8-74 MANUTENÇÃO PERIÓDICA E

Óleo do motor e cartucho do filtro de óleo

O nível do óleo do motor deve ser verificado antes de cada passeio. Além disso, o óleo deve ser trocado e o cartucho do filtro de óleo substituído nos intervalos especificados na tabela de manutenção periódica e lubrificação.

Para verificar o nível do óleo do motor

1. Coloque o ATV em uma superfície nivelada.
2. Ligue o motor, aqueça-o por vários minutos e, em seguida, desligue-o.
3. Aguarde alguns minutos até que o óleo se estabilize.
4. Remova a tampa de preenchimento do óleo do motor e limpe a vareta com um pano limpo.

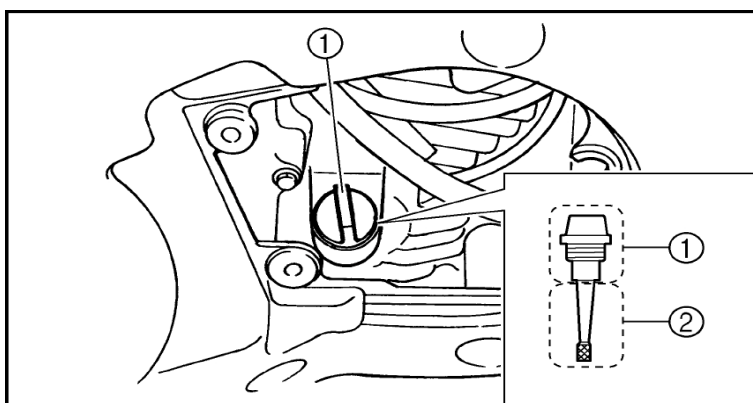

1. Tampa de preenchimento do óleo do motor
2. Vareta de óleo

5. Inserir a vareta no orifício de preenchimento do óleo (sem rosqueá-la) e depois a retire novamente para verificar o nível do óleo.

NOTA:

O nível do óleo do motor deve estar entre as marcas de nível mínimo e máximo.

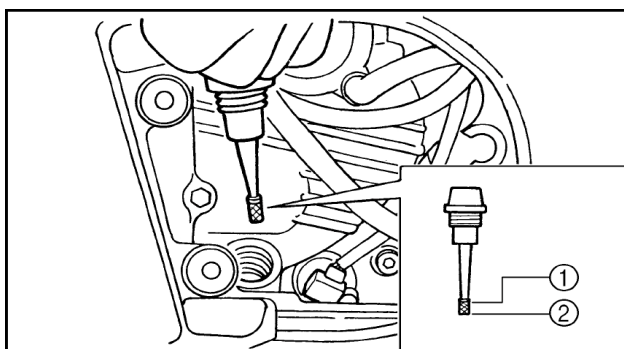

1. Marca de nível máximo
2. Marca de nível mínimo

8-7 MANUTENÇÃO PERIÓDICA E AJUSTE

6. Se o nível do óleo do motor estiver no nível mínimo ou abaixo, adicione óleo suficiente do tipo recomendado para elevá-lo ao nível correto.
7. Insira a vareta no orifício de preenchimento do óleo e depois aperte a tampa de preenchimento do óleo.

Para trocar o óleo do motor (com ou sem substituição do cartucho do filtro de óleo)

1. Ligue o motor, aqueça-o por alguns minutos e depois desligue-o.
2. Coloque um recipiente para óleo sob o motor para coletar o óleo usado e, em seguida, remova a tampa de preenchimento do óleo do motor.
3. Remova o parafuso de drenagem do óleo do motor para drenar o óleo do cárter.

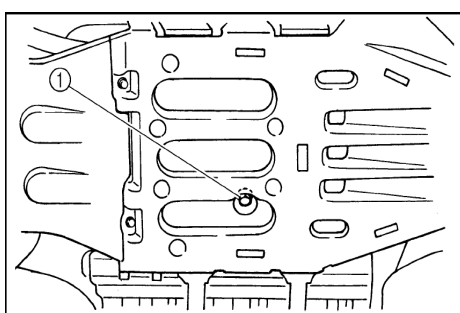

1. Parafuso de drenagem do óleo do motor

MOTUL

Usamos e recomendamos óleo de motor MOTUL. A Motul oferece óleos de alta performance, como o Motul 5100 10W40 e o Motul 7100 10W40. O 5100 é semissintético, ideal para uso diário, com ótima proteção e custo-benefício. Já o 7100 é 100% sintético, projetado para alta performance, oferecendo resistência extrema e limpeza. Escolha conforme sua necessidade.

Óleo	SAE	JASO NAME
5100	10W40- Semissintético	MA
7100	10W40- 100% Sintético	MA

4. Remova o cartucho do filtro de óleo com uma chave para filtro de óleo.

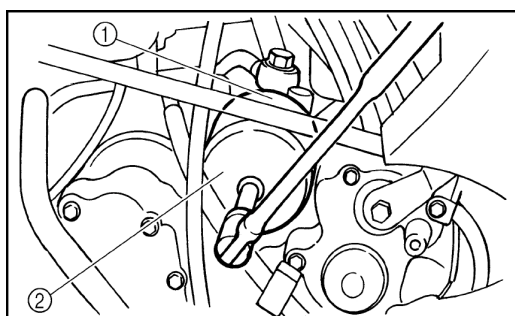

1. Cartucho do filtro de óleo do motor
2. Chave para filtro de óleo

NOTA:

Uma chave para filtro de óleo está disponível em uma concessionária próxima.

5. Aplique uma camada leve de óleo do motor na vedação O-ring do novo cartucho do filtro de óleo.

NOTA:

Certifique-se de que a vedação O-ring esteja posicionada corretamente.

8-8 MANUTENÇÃO PERIÓDICA E AJUSTE

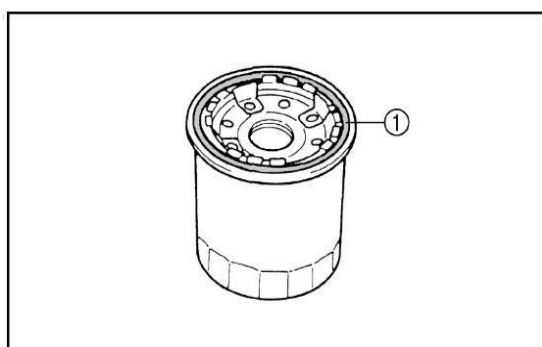

1. O-ring

6. Instale o novo cartucho do filtro de óleo com uma chave para filtro de óleo e, em seguida, aperte-o com a chave torque até o torque especificado.

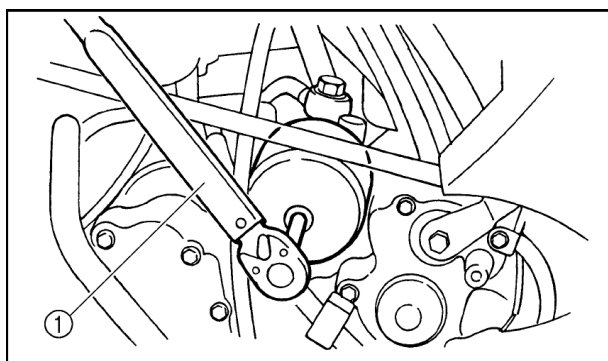

1. Chave de torque

Torque de aperto: Cartucho do filtro de óleo:
17 Nm (1,7 m·kgf, 12 ft·lbf)

CUIDADO:

Para evitar o deslizamento da embreagem (uma vez que o óleo do motor também lubrifica a embreagem), não misture aditivos químicos. Não utilize óleos com especificação diesel "CD" ou óleos de qualidade superior à especificada. Além disso, não utilize óleos rotulados como "ENERGY CONSERVING II" ou superiores.

Certifique-se de que nenhum material estranho entre no cárter.

7. Ligue o motor e aqueça-o por alguns minutos. Durante o aquecimento, verifique se há vazamento de óleo. Se for encontrado vazamento de óleo, desligue o motor imediatamente e verifique a causa.
8. Desligue o motor e, em seguida, verifique o nível do óleo e corrija, se necessário.

Óleo do diferencial final

O caixa do diferencial final deve ser verificado quanto a vazamentos de óleo antes de cada passeio. Se for encontrado qualquer vazamento, leve o ATV a uma concessionária para verificação e reparo.

Substituindo o óleo do diferencial final

8-8 MANUTENÇÃO PERIÓDICA E AJUSTE

1. Coloque o ATV em uma superfície nivelada.
2. Coloque um recipiente sob a caixa do diferencial final para coletar o óleo usado.
3. Remova o parafuso de preenchimento de óleo e o parafuso de drenagem para drenar o óleo.

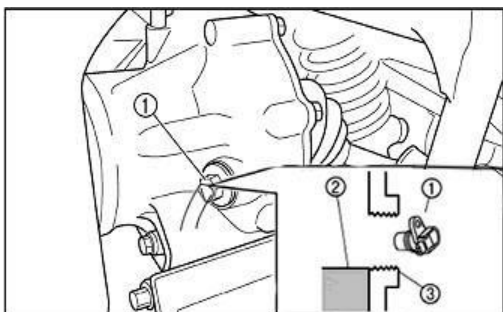

1. Parafuso de preenchimento de óleo do diferencial final

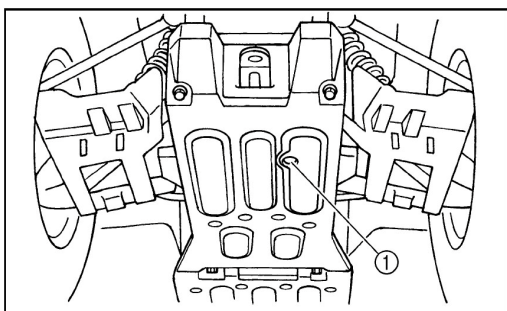

1. Parafuso de drenagem do óleo do diferencial final

CUIDADO:

Por favor, limpe o sensor a cada 500 km.

4. Instale o parafuso de drenagem e aperte-o até o torque especificado.

Torque de aperto:

Parafuso de drenagem do óleo do diferencial final: 23 Nm (2,3 m·kgf, 17 ft·lbf)

5. Preencha a caixa do diferencial final com a quantidade especificada do óleo recomendado.

Óleo recomendado:

Óleo para engrenagens hipóides SAE 80 API GL-4 (USAMOS E COMENDAMOS O MOTUL GEARBOX 80W-90.)

Quantidade de óleo: 0,25 L (0,22 Imp qt, 0,26 US qt)

8-78 MANUTENÇÃO PERIÓDICA E AJUSTE

CUIDADO:

Certifique-se de que nenhum material estranho entre na caixa do diferencial final.

6. Instale o parafuso de preenchimento e aperte-o até o torque especificado.

Torque de aperto:

Parafuso de preenchimento do óleo do diferencial final: 23 Nm (2,3 m·kgf, 17 ft·lbf)

7. Verifique se há vazamento de óleo. Se for encontrado vazamento de óleo, verifique a causa.

Óleo do diferencial

Verificando o óleo do diferencial

1. Coloque o ATV em uma superfície nivelada.
2. Remova o parafuso de preenchimento do óleo do diferencial e verifique o nível do óleo. Ele deve estar até a borda do orifício de preenchimento. Se o nível estiver baixo, adicione óleo suficiente do tipo recomendado para elevá-lo ao nível especificado.

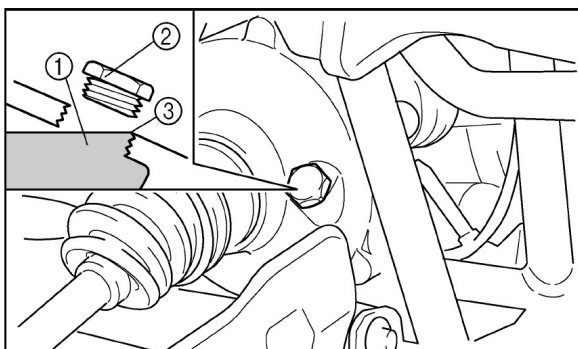

1. Óleo do diferencial
2. Parafuso de preenchimento do óleo do diferencial
3. Nível correto de óleo

CUIDADO:

Certifique-se de que nenhum material estranho entre na caixa do diferencial.

3. Instale o parafuso de preenchimento do óleo do diferencial e aperte-o até o torque especificado.

Torque de aperto:

Parafuso de preenchimento do óleo do diferencial: 23 Nm (2,3 m·kgf, 17 ft·lbf)

8-79 MANUTENÇÃO PERIÓDICA E AJUSTE

Substituindo o óleo do diferencial

1. Coloque o ATV em uma superfície nivelada.
2. Coloque um recipiente sob a caixa do diferencial para coletar o óleo usado.
3. Remova o parafuso de preenchimento do óleo do diferencial e o parafuso de drenagem do óleo do diferencial para drenar o óleo.

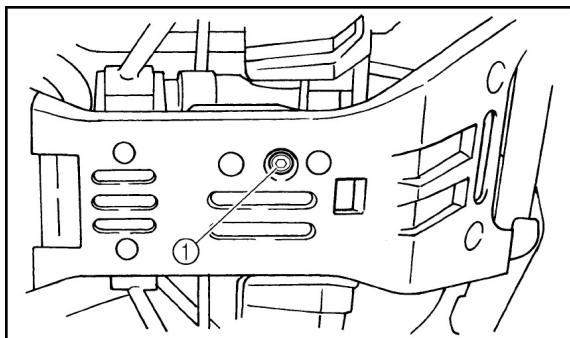

1. Parafuso de drenagem do óleo do diferencial

4. Instale o parafuso de drenagem do óleo do diferencial e aperte-o até o torque especificado.

Torque de aperto:

Parafuso de drenagem do óleo do diferencial: 10 Nm (1,0 m·kgf, 7,2 ft·lbf)

5. Preencha a caixa do diferencial com o óleo recomendado.

Óleo recomendado:

**Óleo para engrenagens hipóides SAE 80 API GL-4
(USAMOS E RECOMENDAMOS MOTUL GEARBOX 80W-90.)**

Quantidade de óleo: 0,28 L (0,25 Imp qt, 0,3 US qt)

CUIDADO:

Certifique-se de que nenhum material estranho entre na caixa do diferencial.

6. Instale o parafuso de preenchimento do óleo do diferencial e aperte-o até o torque especificado.

Torque de aperto:

Parafuso de preenchimento do óleo do diferencial: 23 Nm (2,3 m·kgf, 17 ft·lbf)

Sistema de arrefecimento

1. Coloque o ATV em uma superfície nivelada.
2. Verifique o nível do fluido de arrefecimento no reservatório quando o motor estiver frio, pois o nível do fluido de arrefecimento varia com a temperatura do motor.

8-80 MANUTENÇÃO PERIÓDICA E AJUSTE

NOTA:

O fluido de arrefecimento deve estar entre as marcas de nível mínimo e máximo.

3. Se o fluido de arrefecimento estiver no nível mínimo ou abaixo, remova a tampa do reservatório, adicione fluido de arrefecimento até a marca de nível máximo e instale a tampa do reservatório.

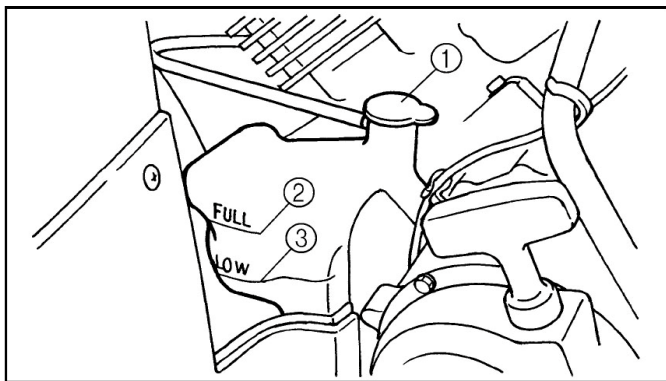

1. Tampa do reservatório de fluido de arrefecimento
2. Marca de nível máximo
3. Marca de nível mínimo

Capacidade do reservatório de fluido de arrefecimento

(Até a marca de nível máximo): 0,3 L (0,26 Imp qt, 0,32 US qt)

CUIDADO:

Água da torneira ou água salgada é prejudicial ao motor. Você pode usar água destilada se não conseguir obter fluido de arrefecimento.

USAMOS E RECOMENDAMOS O LÍQUIDO DE ARREFECIMENTO MOTUL MOTOCOOL EXPERT -37

Capacidade do reservatório de fluido de arrefecimento

(Até a marca de nível máximo): 0,3 L (0,26 Imp qt, 0,32 US qt)

NOTA:

Se for adicionada água, faça com que uma concessionária verifique o conteúdo de anticongelante do fluido de arrefecimento o mais rápido possível.

O funcionamento do ventilador do radiador é completamente automático. Ele é ligado ou desligado de acordo com a temperatura do fluido de arrefecimento no radiador.

8-13 MANUTENÇÃO PERIÓDICA E AJUSTE

Substituindo o fluido de arrefecimento

CUIDADO

Risco em potencial

Remover a tampa do radiador quando o motor e o radiador ainda estiverem quentes.

O que pode acontecer

Você pode ser queimado por fluido quente e vapor expelido sob pressão.

Como evitar este risco

Aguarde o motor esfriar antes de remover a tampa do radiador. Sempre use um pano grosso sobre a tampa. Deixe qualquer pressão remanescente escapar antes de remover completamente a tampa.

1. Coloque o ATV em uma superfície nivelada.
2. Coloque um recipiente sob o motor e, em seguida, remova o parafuso de drenagem do fluido de arrefecimento. (Use um recipiente ou objeto semelhante, como mostrado

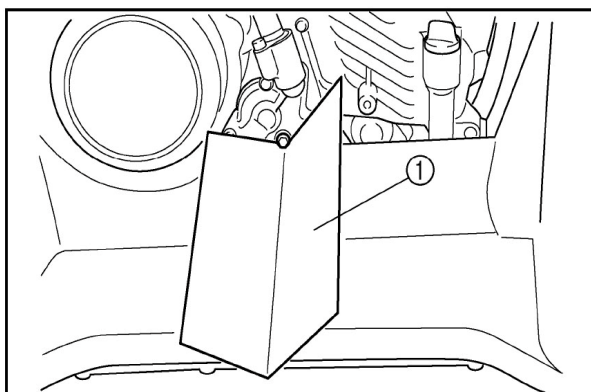

1. Parafuso de drenagem do fluido de arrefecimento

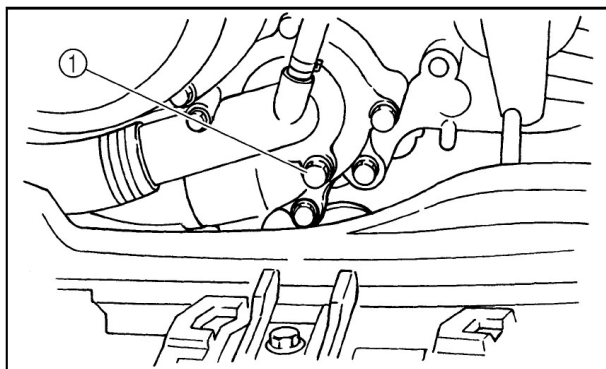

1. Bacia

8-14 MANUTENÇÃO PERIÓDICA E AJUSTE

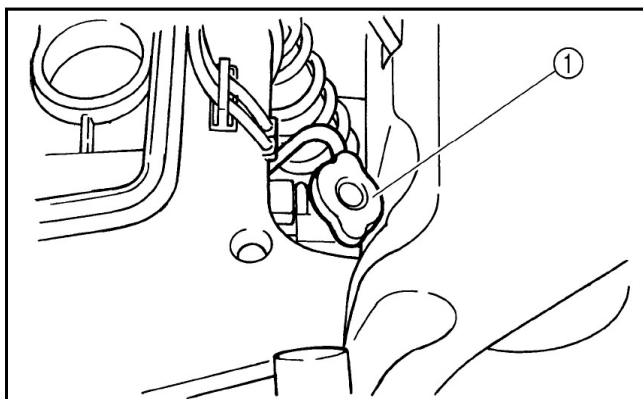

1. Tampa do radiador

3. Remova a tampa do radiador.
4. Remova a tampa do reservatório de fluido de arrefecimento.
5. Desconecte a mangueira do lado do reservatório de fluido de arrefecimento e, em seguida, drene o fluido de arrefecimento do reservatório.

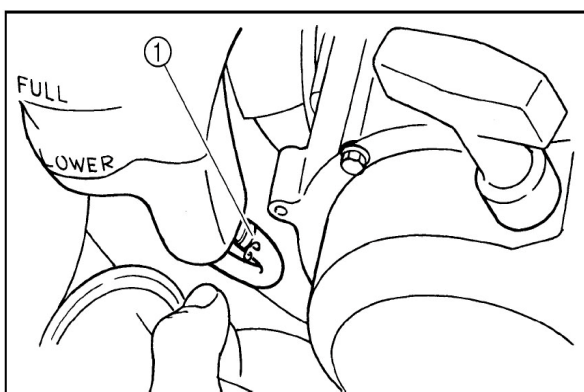

1. Mangueira de drenagem do reservatório

6. Após drenar o fluido de arrefecimento, lave completamente o sistema de arrefecimento com água da torneira limpa.
7. Substitua a arruela do parafuso de drenagem do fluido de arrefecimento, se estiver danificada, instale o parafuso de drenagem e aperte-o até o torque especificado.

Torque de aperto:

Parafuso de drenagem do fluido de arrefecimento: 10 Nm

8. Instale a mangueira do reservatório de fluido de arrefecimento.
9. Despeje o fluido de arrefecimento recomendado no reservatório até a marca de nível máximo e, em seguida, instale a tampa do reservatório.
10. Despeje o fluido de arrefecimento recomendado no radiador até que esteja cheio e, em seguida, instale a tampa do radiador.

8-14 MANUTENÇÃO PERIÓDICA E AJUSTE

Anticongelante recomendado:

Anticongelante de etileno glicol de alta qualidade, contendo inibidores de corrosão para motores de alumínio.

Proporção de mistura de anticongelante e água:

1:1

Quantidade total:

1,8 L (1,58 Imp qt, 1,90 US qt)

Capacidade do reservatório de fluido de arrefecimento

(Até a marca de nível máximo):

0,3 L (0,26 Imp qt, 0,32 US qt)

CUIADO:

Água dura ou água salgada é prejudicial ao motor. Você pode usar água macia caso não consiga obter água destilada.

11. Ligue o motor e deixe-o funcionar em marcha lenta por alguns minutos. Desligue o motor e verifique o nível do fluido de arrefecimento no radiador. Se estiver baixo, adicione mais fluido de arrefecimento até que atinja a parte superior do radiador.
12. Verifique se há vazamento de fluido de arrefecimento.

NOTA:

Se for encontrado qualquer vazamento, leve o veículo a uma concessionária para verificar o sistema de arrefecimento.

13. Instale os painéis e o suporte frontal.

Proteção dos eixos

Verifique as botas protetoras em busca de furos ou rasgos. Se algum dano for encontrado, leve a uma concessionária para substituição.

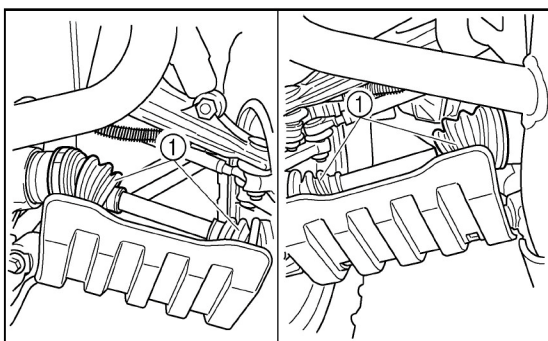

1. Bota do eixo dianteiro (x2 de cada lado)

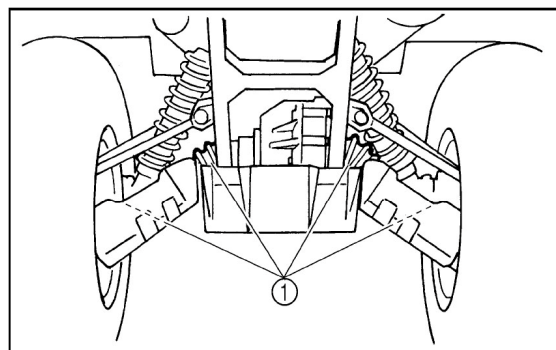

2. Bota do eixo traseiro (x2 de cada lado)

8-14 MANUTENÇÃO PERIÓDICA E AJUSTE

Inspeção da vela de ignição

Remoção

1. Remova a capa da vela de ignição.

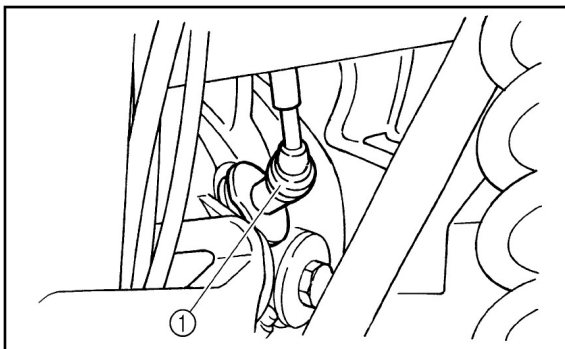

2. Capa da vela de ignição

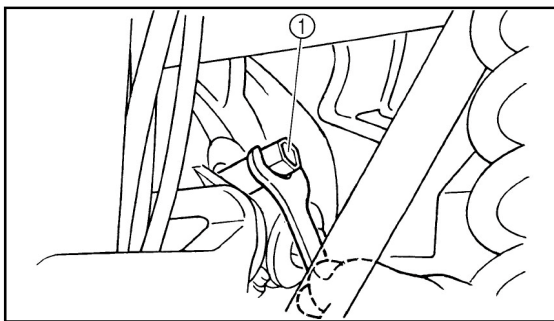

1. Chave para vela de ignição

Inspeção

A vela de ignição é um componente importante do motor e é fácil de inspecionar. A condição da vela de ignição pode indicar a condição do motor. A cor ideal no isolante branco ao redor do eletrodo central é um tom médio a claro de marrom para um ATV que está sendo pilotado normalmente. Não tente diagnosticar esses problemas sozinho. Em vez disso, leve o ATV a uma concessionária. Você deve periodicamente remover e inspecionar a vela de ignição, pois o calor e os depósitos farão com que a vela se desgaste e sofra processo de erosão lentamente. Se a erosão do eletrodo se tornar excessiva, ou se os depósitos de carbono e outros forem excessivos, você deve substituir a vela de ignição pela vela especificada.

Vela de ignição especificada:
DCPR7E para HS750ATV/HS700ATV-8
DR8EA (NGK) para HS550ATV/HS500ATV-6
HS450ATV-4

8-17 MANUTENÇÃO PERIÓDICA E AJUSTE

Instalação

1. Meça a folga do eletrodo com um calibrador de espessura de fio e, se necessário, ajuste a folga conforme a especificação.

Folga da vela de ignição:
0,023-0,027 pol. (0,6 - 0,7 mm)

2. Limpe a superfície da arruela. Remova qualquer sujeira dos fios.
3. Instale a vela de ignição e aperte-a com o torque especificado.

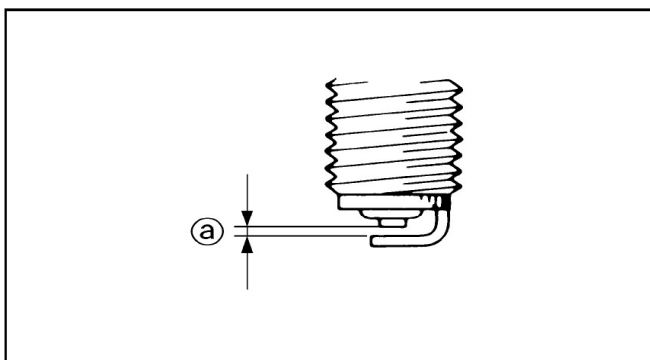

a. Folga da vela de ignição

Torque de aperto:

Vela de ignição:
17,5 Nm (1,75 m·kgf, 12,7 ft·lbf)

NOTA:

Se uma chave de torque não estiver disponível ao instalar uma vela de ignição, uma boa estimativa do torque correto é apertar de 1/4 a 1/2 volta além do aperto manual. Aperte a vela de ignição com o torque especificado assim que possível.

4. Instale o terminal da vela de ignição.

Limpeza do elemento do filtro de ar

NOTA:

Há uma mangueira de verificação na parte inferior do compartimento do filtro de ar. Se poeira ou água se acumularem nessa mangueira, esvazie-a e limpe o elemento do filtro de ar e o compartimento do filtro de ar.

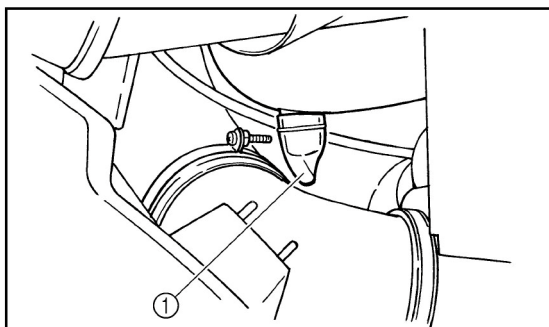

1. Mangueira de verificação do compartimento do filtro de ar

8-18 MANUTENÇÃO PERIÓDICA E AJUSTE

1. Remova o assento
2. Remova a tampa do compartimento do filtro de ar soltando os suportes.
3. Retire o elemento do filtro de ar.
4. Remova o elemento do filtro de ar de sua estrutura.

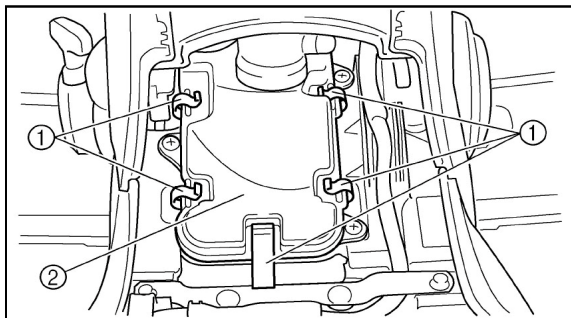

1. Suporte (x5)
2. Tampa do compartimento do filtro de ar

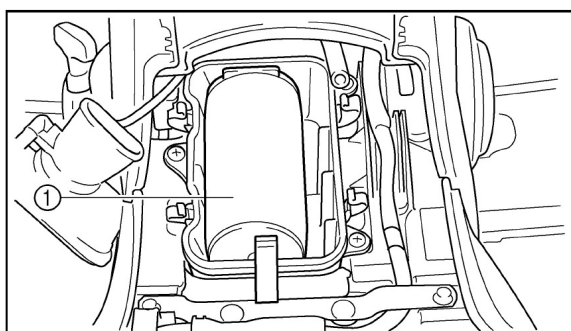
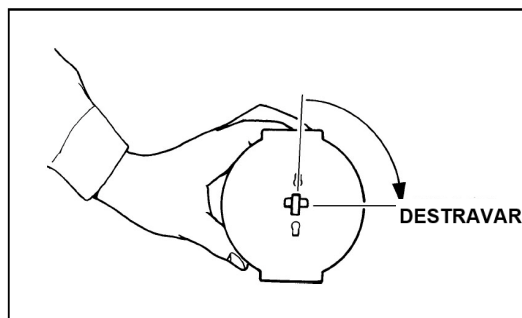

1. Elemento do filtro de ar

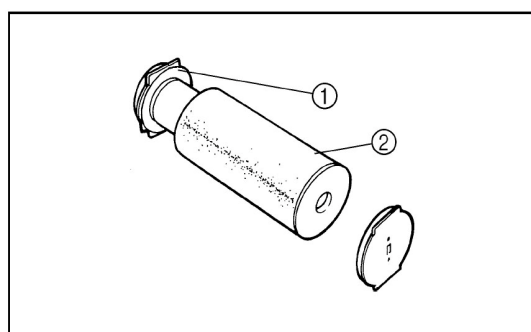

1. Estrutura
2. Elemento do filtro de ar

5. Lave o elemento do filtro de ar suavemente, mas completamente, com solvente.

CUIDADO

Risco em potencial

Uso de solventes de baixo ponto de fulgor ou gasolina para limpar o elemento do filtro de ar.

O que pode acontecer

Solventes de baixo ponto de fulgor ou gasolina podem pegar fogo ou explodir.

Como evitar este risco

Use solvente de limpeza para peças para limpar o elemento do filtro de ar.

6. Esprema o excesso de solvente do elemento do filtro de ar e deixe-o secar.

CUIDADO:

Não torça o elemento do filtro de ar ao espremê-lo.

7. Inspeção o elemento do filtro de ar e substitua-o se estiver danificado.
8. Aplique óleo para filtros de ar de espuma ou outro óleo de qualidade para filtros de ar de espuma no elemento do filtro de ar.

NOTA:

O elemento do filtro de ar deve estar úmido, mas não pingando.

8-18 MANUTENÇÃO PERIÓDICA E AJUSTE

9. Encaixe o elemento do filtro de ar sobre sua estrutura.
10. Instale o elemento do filtro de ar.

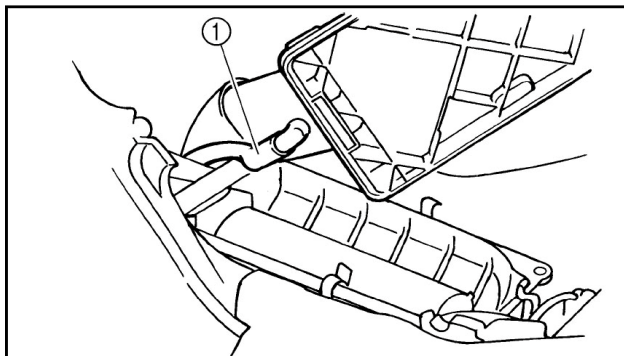

1. Mangueira
11. Instale a tampa do compartimento do filtro de ar e certifique-se de conectar a mangueira.
12. Instale o assento.

NOTA:

O elemento do filtro de ar deve ser limpo a cada 20-40 horas. Deve ser limpo e lubrificado com mais frequência se a máquina for operada em áreas extremamente empoeiradas. Cada vez que a manutenção do elemento do filtro de ar for realizada, verifique se há obstruções na entrada de ar do compartimento do filtro de ar.

Verifique a junção de borracha do elemento do filtro de ar com o carburador e as conexões do coletor para garantir uma vedação hermética. Aperte todas as conexões firmemente para evitar a possibilidade de entrada de ar não filtrado no motor.

CUIADO:

Nunca opere o motor com o elemento do filtro de ar removido. Isso permitirá a entrada de ar não filtrado, causando desgaste rápido do motor e possíveis danos ao motor. Além disso, operar sem o elemento do filtro de ar afetará a calibração do carburador, resultando em baixo desempenho e possível superaquecimento do motor.

Limpeza do abafador de faíscas

Certifique-se de que o escapamento e o silencioso estejam frios antes de limpar o abafador de faíscas.

1. Remova os parafusos.
2. Retire o tubo de escape puxando-o para fora do silencioso.
3. Bata levemente no tubo de escape e use uma escova de arame para remover quaisquer depósitos de carbono da parte do abafador de faíscas do tubo de escape e do interior do alojamento do tubo de escape.
4. Insira o tubo de escape no silencioso e alinhe os furos dos parafusos.
5. Instale e aperte os parafusos.

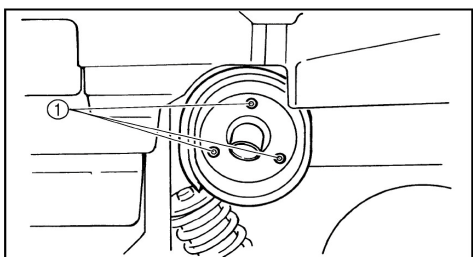

1. Parafuso (x3)

8-20 MANUTENÇÃO PERIÓDICA E AJUSTE

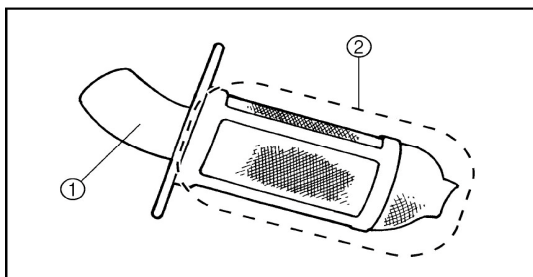

1. Tubo de escape
2. Abafador de faíscas

CUIDADO

Risco em potencial

Limpeza inadequada do abafador de faíscas. Sistema de escape quente.

O que pode acontecer

- Pode ferir os olhos.
- Pode causar queimaduras.
- Pode provocar intoxicação por monóxido de carbono, possivelmente levando à morte.
- Pode iniciar um incêndio.

Como evitar este risco

Ao limpar o abafador de faíscas:

- Sempre deixe o sistema de escape esfriar antes de tocar nos componentes do escape.
- Não ligue o motor durante a limpeza do sistema de escape.

Mangueira de verificação do duto de resfriamento da correia em V

Se poeira ou água se acumularem na mangueira de verificação do duto de resfriamento da correia em V, remova a mangueira e limpe-a.

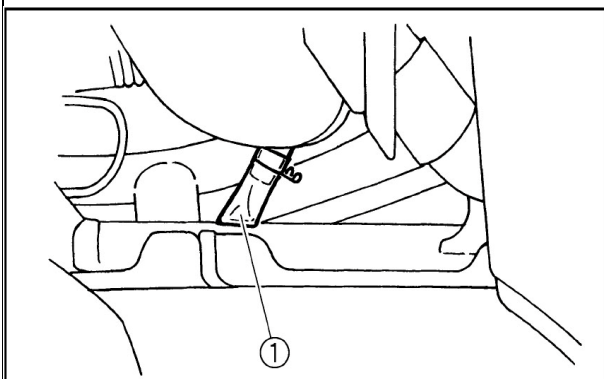

1. Mangueira de verificação do duto de resfriamento da correia em V (lado esquerdo)

Tampa de drenagem do compartimento da correia em V

Após conduzir em água suficientemente profunda para entrar no compartimento da correia em V, remova esta tampa para drenar a água do compartimento.

8-21 MANUTENÇÃO PERIÓDICA E AJUSTE

NOTA:

Se a água drenar do compartimento da correia em V após remover a tampa, leve o ATV para inspeção em uma concessionária, pois a água pode afetar outras partes do motor.

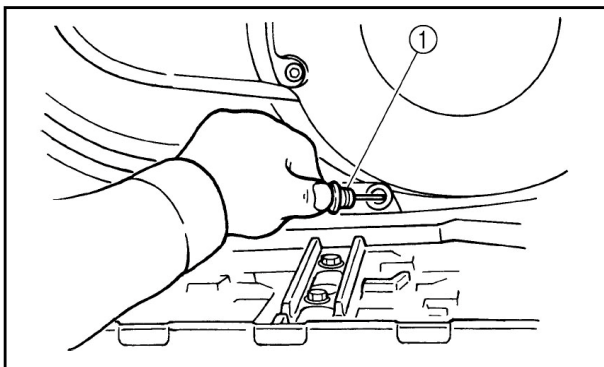

1. Tampa de drenagem do compartimento da correia em V

Ajuste da folga das válvulas

A folga correta das válvulas muda com o uso, resultando em suprimento inadequado de combustível/ar ou ruído no motor. Para evitar isso, a folga das válvulas deve ser ajustada regularmente. No entanto, esse ajuste deve ser realizado por um técnico de serviço profissional.

Ajuste do cabo do sistema de segurança da alavanca de seleção

O cabo do sistema de segurança da alavanca de seleção se estica com o uso, resultando em funcionamento inadequado. Para evitar isso, o cabo deve ser ajustado regularmente. No entanto, esse ajuste deve ser realizado por uma concessionária.

Ajuste da alavanca do acelerador

NOTA:

Ajuste a velocidade de marcha lenta do motor antes de ajustar o jogo livre da alavanca do acelerador.

1. Afrouxe a contraporca.
2. Gire o parafuso de ajuste até que o jogo livre da alavanca do acelerador seja de 3-5 mm (0,12-0,20 pol.).
3. Aperte a contraporca.

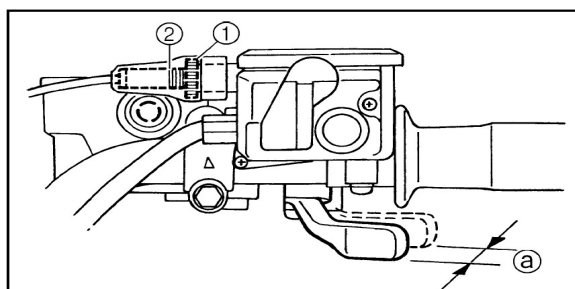

1. Porca de travamento
2. Parafuso de ajuste
- a. Jogo livre da alavanca do acelerador

8-21 MANUTENÇÃO PERIÓDICA E AJUSTE

Verificação das pastilhas de freio dianteiras

Verifique se as pastilhas de freio apresentam danos ou desgaste. Se a espessura de uma pastilha de freio for inferior a 1 mm (0,04 pol.), leve o veículo a uma concessionária para substituir as pastilhas como um conjunto.

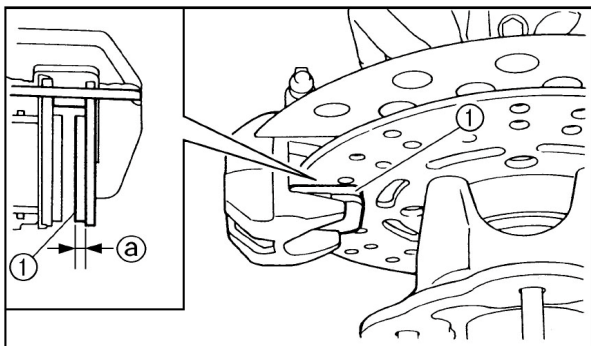

- 1. Pastilha de freio
- a. Espessura da pastilha de freio

NOTA:

As rodas precisam ser removidas para verificar as pastilhas de freio.

Verificação das pastilhas de freio traseiras

Verifique se as pastilhas de freio apresentam danos ou desgaste. Se a espessura for inferior a 1,0 mm (0,04 pol.), leve o veículo a uma concessionária para substituir as pastilhas.

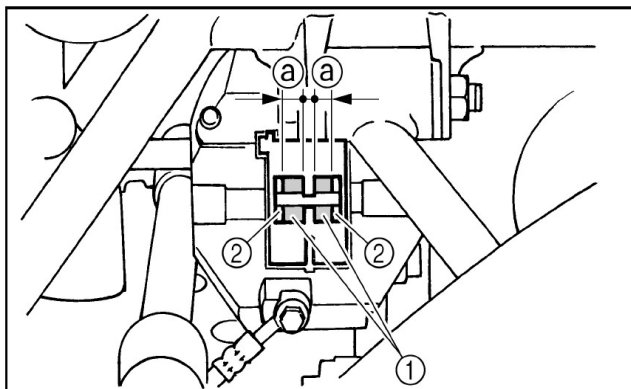

- 1. Pastilha de freio
- 2. Placa da pastilha de freio
- a. Espessura da pastilha de freio

Verificação do nível do fluido de freio

A quantidade insuficiente de fluido de freio pode permitir a entrada de ar no sistema de freios, possivelmente tornando os freios ineficazes.

Antes de conduzir, verifique se o nível do fluido de freio está acima do mínimo e reabasteça quando necessário. Um nível baixo de fluido de freio pode indicar desgaste das pastilhas de freio e/ou vazamento no sistema de freios.

Se o nível do fluido de freio estiver baixo, certifique-se de verificar o desgaste das pastilhas de freio e possíveis vazamentos no sistema. O reservatório do cilindro mestre do fluido de freio traseiro está localizado.

8-22 MANUTENÇÃO PERIÓDICA E AJUSTE

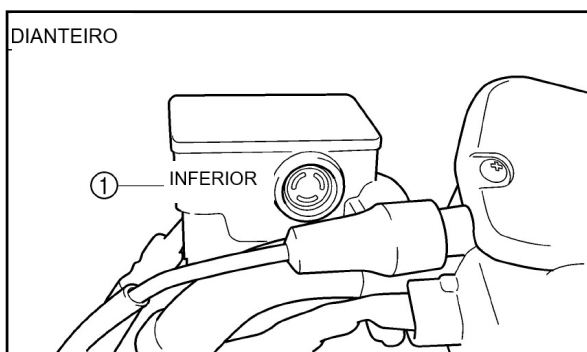

1. Marca de nível mínimo

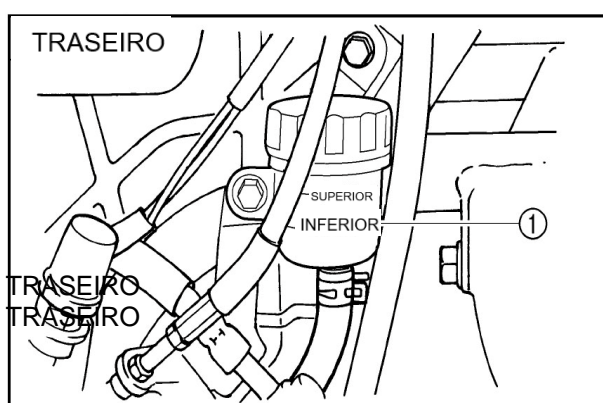

1. Marca de nível mínimo

Observe estas precauções:

- Ao verificar o nível do fluido, certifique-se de que a parte superior dos reservatórios do cilindro mestre esteja nivelada.
- Use apenas fluido de freio da qualidade designada; caso contrário, as vedações de borracha podem deteriorar-se, causando vazamentos e baixo desempenho dos freios.

Fluido de freio recomendado: DOT 4

USAMOS E RECOMENDAMOS O FLUIDO DE FREIO MOTUL DOT 3&4

Reabastecimento de fluido de freio

Reabasteça com o mesmo tipo de fluido de freio. Misturar fluidos pode resultar em uma reação química prejudicial e levar a um desempenho deficiente dos freios. Certifique-se de que água não entre nos reservatórios do cilindro mestre durante o reabastecimento. A água reduz significativamente o ponto de ebulição do fluido, podendo causar bloqueio por vapor.

O fluido de freio pode danificar superfícies pintadas ou peças plásticas. Sempre limpe imediatamente qualquer fluido derramado.

Se o nível do fluido de freio diminuir, leve o veículo a uma concessionária para verificar a causa.

Substituição do fluido de freio

A substituição completa do fluido deve ser feita apenas por pessoal de serviço treinado.

8-23 MANUTENÇÃO PERIÓDICA E AJUSTE

Manutenção periódica:

- Substitua os retentores de óleo a cada dois anos.
- Substitua as mangueiras de freio a cada quatro anos.

Jogo livre da alavanca do freio dianteiro

A alavanca do freio dianteiro deve ter um jogo livre de zero mm (zero pol.) na extremidade da alavanca. Caso contrário, leve o veículo a uma concessionária para verificar o sistema de freios.

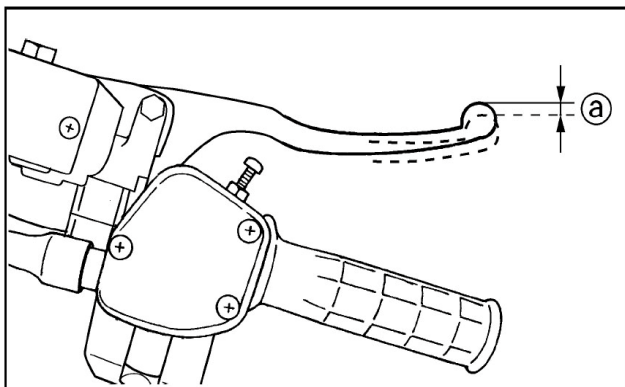

a. Jogo livre da alavanca do freio dianteiro

CAUIDADO

Risco em potencial

Operar com freios mal ajustados ou mal mantidos.

O que pode acontecer

Você pode perder a capacidade de frear, o que pode levar a um acidente.

Como evitar este risco

Após a manutenção:

- Certifique-se de que os freios operem suavemente e que o jogo livre esteja correto.
- Certifique-se de que os freios não estejam travando.
- Certifique-se de que os freios não estejam esponjosos. Todo o ar deve ser eliminado do sistema de freios.

A substituição de componentes do freio requer conhecimento profissional. Esses procedimentos devem ser realizados por uma concessionária.

Ajuste da alavanca do freio traseiro

O jogo livre da alavanca do freio traseiro deve ser de 0,5-2 mm (0,02-0,08 pol.).

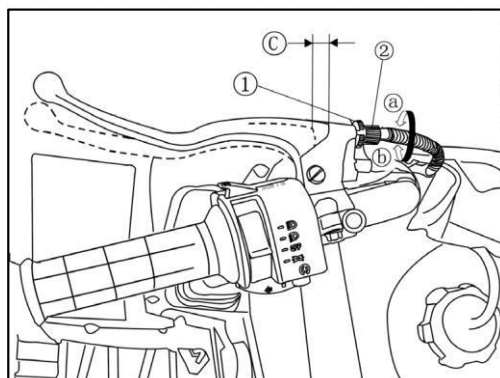

1. Porca de travamento
2. Parafuso de ajuste
- c. Jogo livre da alavanca do freio traseiro

8-24 MANUTENÇÃO PERIÓDICA E AJUSTE

1. Afrouxe a porca de travamento.
2. Gire o parafuso de ajuste na direção **a** para aumentar o jogo livre e na direção **b** para diminuir o jogo livre.
3. Aperte a porca de travamento.

Se o jogo livre correto não puder ser ajustado, solicite a uma concessionária que realize o ajuste.

NOTA:

Ao ajustar o jogo livre da alavanca de freio de emergência:

- **Certifique-se de não pressionar o pedal do freio.**
- **Garanta que o pedal do freio não se mova.**

Ajuste do pedal do freio

A parte superior do pedal do freio deve estar posicionada a 72 mm (2,8 pol.) acima da parte superior do apoio para os pés. Se não estiver, solicite a uma concessionária que faça o ajuste.

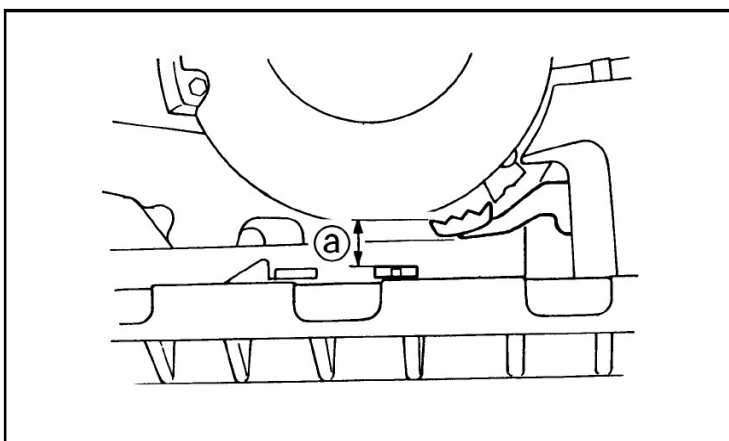

a. Distância entre o pedal do freio e o apoio para os pés

CAUIDADO

Risco em potencial

Operar com freios mal ajustados ou mal mantidos.

O que pode acontecer

Você pode perder a capacidade de frear, o que pode levar a um acidente.

Como evitar este risco

Após a manutenção:

- **Certifique-se de que os freios operem suavemente e que o jogo livre esteja correto.**
- **Certifique-se de que os freios não estejam travando.**
- **Todo o ar deve ser eliminado do sistema de freios.**

A substituição de componentes do freio requer conhecimento profissional. Esses procedimentos devem ser realizados por uma concessionária.

8-25 MANUTENÇÃO PERIÓDICA E AJUSTE

Ajuste do interruptor da luz de freio traseira

O interruptor da luz de freio traseira, ativado pelo pedal de freio e pela alavanca do freio traseiro, está devidamente ajustado quando a luz de freio acende logo antes de o freio entrar em ação. Se necessário, ajuste o interruptor da luz de freio seguindo os passos abaixo:

1. Gire a porca de ajuste enquanto mantém o interruptor da luz de freio traseira no lugar.
 - Para fazer a luz de freio acender mais cedo, gire a porca de ajuste na direção **a**.
 - Para fazer a luz de freio acender mais tarde, gire a porca de ajuste na direção **b**.

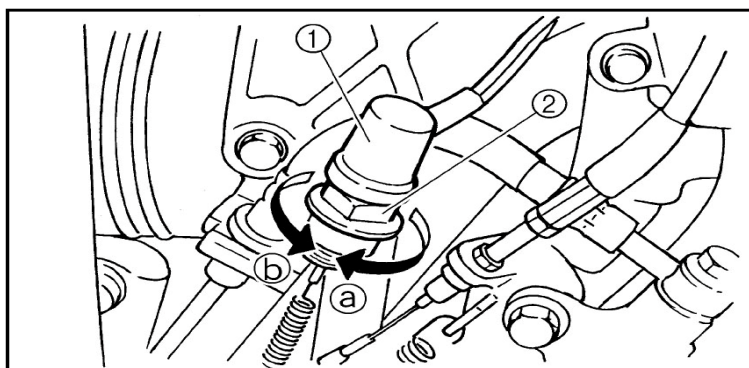

1. Interruptor da luz de freio traseira
2. Porca de ajuste
3. Instale o painel.

Inspeção e lubrificação dos cabos

CUIDADO

Risco em potencial

Cabos de controle danificados

O que pode acontecer

A corrosão pode ocorrer quando a cobertura externa dos cabos de controle está danificada. Os cabos também podem se desgastar ou ficar torcidos. O funcionamento dos controles pode ser restringido, o que pode causar um acidente ou ferimento.

Como evitar este risco

- Inspeção os cabos frequentemente.
- Substitua cabos danificados.

Lubrifique os cabos internos e as extremidades dos cabos. Se os cabos não operarem suavemente, solicite a uma concessionária que os substitua.

Lubrificante recomendado:

Lubrificante para corrente e cabos ou óleo de motor SAE 10W-40.

USAMOS E RECOMENDAMOS O LUBRIFICANTE MOTUL 5100 10W-40.

Lubrificação das alavancas de freio e pedal de freio

Lubrifique as partes pivotantes.

8-26 MANUTENÇÃO PERIÓDICA E AJUSTE

NOTA:

Para acessar o pivô do pedal de freio.

Lubrificante recomendado:

Graxa à base de sabão de lítio (graxa multiuso).

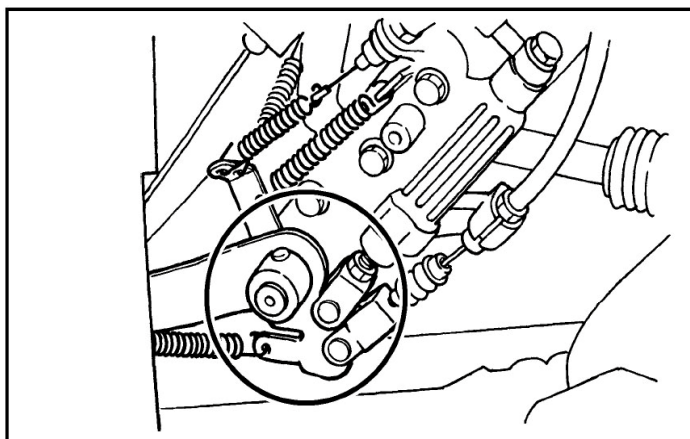
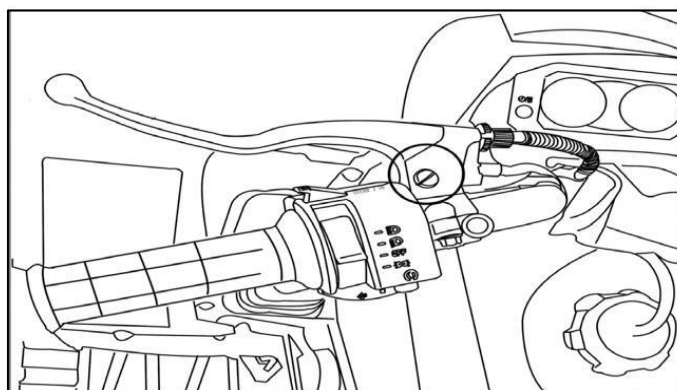
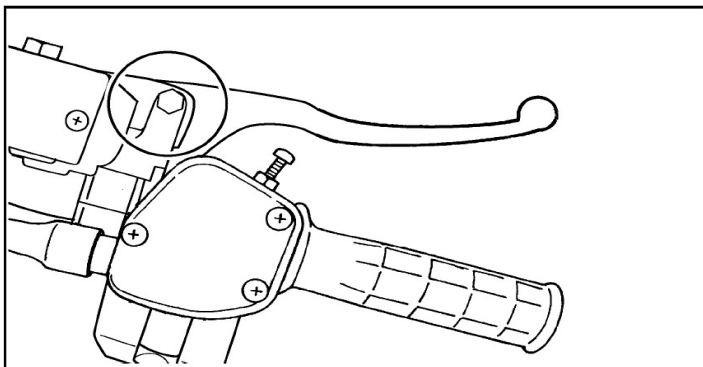

8-27 MANUTENÇÃO PERIÓDICA E AJUSTE

Lubrificação dos pivôs superior e inferior da junta traseira

Lubrifique os pivôs superior e inferior da junta com uma graxeira.

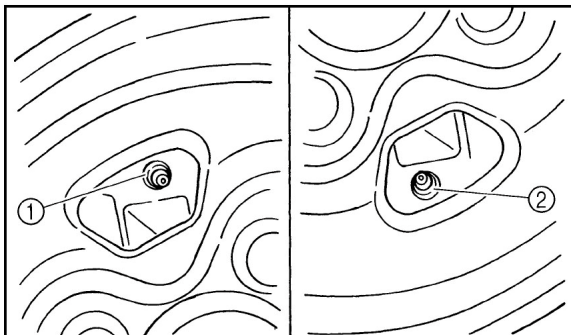

1. Junta superior
2. Junta inferior

Lubrificante recomendado: Graxa à base de sabão de lítio.

Remoção da roda

1. Afrouxe as porcas da roda.
2. Eleve o ATV e coloque um suporte adequado sob o chassi.
3. Remova as porcas da roda.
4. Remova a roda.

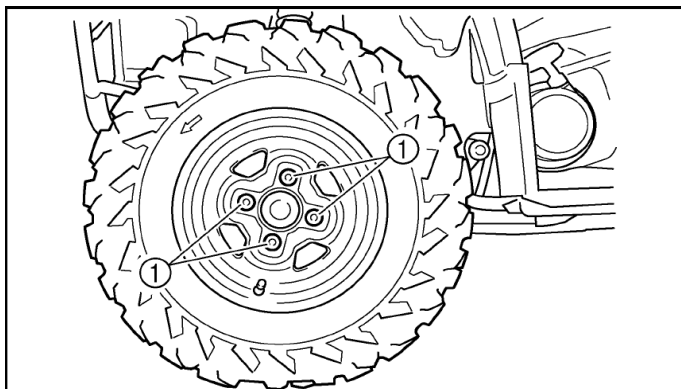

1. Porca (x4)

Instalação da roda

1. Instale a roda e as porcas.

NOTA:

A marca de seta ↗ no pneu deve apontar na direção de rotação da roda. Porcas cônicas são usadas tanto nas rodas dianteiras quanto nas traseiras. Instale a porca com o lado cônico voltado para a roda.

8-28 MANUTENÇÃO PERIÓDICA E AJUSTE



1. Marca de seta

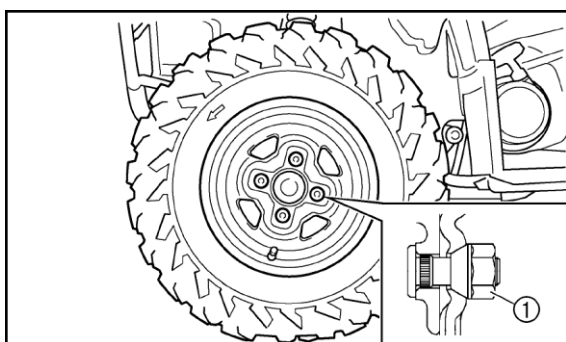

1. Porca cônica
2. Abaixe o ATV de modo que a roda fique no chão.
3. Aperte as porcas da roda com o torque especificado.

Torque das porcas da roda:

Dianteira: 55 Nm (5,5 m·kgf, 40 ft·lbf)

Traseira: 55 Nm (5,5 m·kgf, 40 ft·lbf)

Bateria

Esta máquina está equipada com uma bateria do tipo selado. Portanto, não é necessário verificar o eletrólito ou adicionar água destilada à bateria. Se a bateria parecer descarregada, consulte uma concessionária.

CUIADO:

Não tente remover as tampas de vedação das células da bateria. Você pode danificar a bateria.

8-29 MANUTENÇÃO PERIÓDICA E AJUSTE

CUIDADO

Risco em potencial

Falha em manusear baterias ou eletrólito de bateria com cuidado.

O que pode acontecer

Você pode ser envenenado. Pode sofrer queimaduras graves pelo ácido sulfúrico no eletrólito da bateria. As baterias produzem gases explosivos.

Como evitar este risco

- Evite o contato com a pele, olhos ou roupas.
- Sempre proteja os olhos ao trabalhar perto de baterias.
- Mantenha fora do alcance de crianças.

Antídoto:

- **EXTERNO:** Enxágue com água.
- **INTERNO:** Beba grandes quantidades de água ou leite. Em seguida, tome leite de magnésia, ovo batido ou óleo vegetal. Busque atendimento médico imediato.
- **OLHOS:** Enxágue com água por 15 minutos e busque atendimento médico imediato.

Mantenha as baterias longe de faíscas, chamas, cigarros ou outras fontes de ignição. Ventile o ambiente ao carregar ou utilizar em espaços fechados.

Manutenção da bateria

1. Quando a máquina não for utilizada por um mês ou mais, remova a bateria e armazene-a em um local fresco e escuro. Recarregue completamente a bateria antes de reinstalá-la.

CUIDADO:

Um carregador de bateria especial (de voltagem/amperagem constante ou de voltagem constante) é necessário para recarregar uma bateria do tipo selado. O uso de um carregador de bateria convencional pode reduzir a vida útil da bateria.

2. Sempre certifique-se de que as conexões estejam corretas ao colocar a bateria de volta na máquina.

3.

Substituição do fusível

1. O fusível principal e a caixa de fusíveis estão localizados sob o assento.
2. Se um fusível estiver queimado, desligue o interruptor principal e o interruptor do circuito em questão. Em seguida, instale um novo fusível com a amperagem especificada. Ligue o interruptor principal. Se o fusível queimar novamente imediatamente, consulte uma concessionária.

Fusíveis do painel e do interruptor da ECU

1. Fusíveis do farol
2. Fusíveis da tomada DC auxiliar
3. Fusíveis do EPS e do relé
4. Fusíveis do freio e da direção
5. Fusível de backup
6. Fusíveis de alimentação constante do painel e da ECU

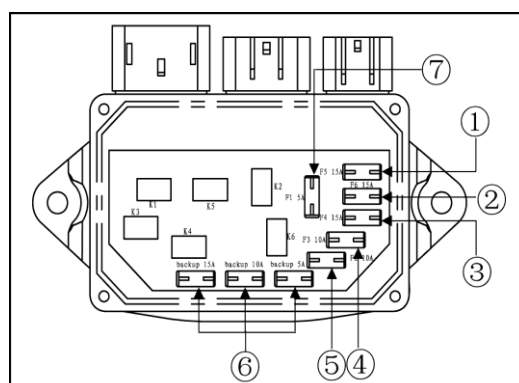

8-30 MANUTENÇÃO PERIÓDICA E AJUSTE

Componente	AMPERAGEM
Fusíveis do painel e do interruptor da ECU	15A
Fusíveis do farol	15A
Fusíveis da tomada DC auxiliar	10A
Fusíveis do EPS e do relé	10A
Fusível do freio e da direção	10A
Fusível de backup	5A, 10A,15A
Fusível de alimentação constante do painel e da ECU	5A

CUIDADO

Risco em potencial

Usar um fusível inadequado.

O que pode acontecer

Um fusível inadequado pode causar danos ao sistema elétrico, o que pode levar a um incêndio.

Como evitar este risco

Sempre use um fusível com a classificação especificada. Nunca use um material no lugar do fusível adequado.

CUIDADO:

Para evitar curto-circuitos acidentais, desligue o interruptor principal ao verificar ou substituir um fusível.

Substituição da lâmpada do farol

Se a lâmpada do farol queimar, substitua-a da seguinte forma:

1. Remova a tampa na parte traseira do farol puxando-a para fora.
2. Remova a capa do suporte da lâmpada do farol puxando-a para fora.
3. Retire o suporte da lâmpada do farol empurrando-o para dentro e girando-o no sentido anti-horário.
4. Retire a lâmpada defeituosa puxando-a para fora.

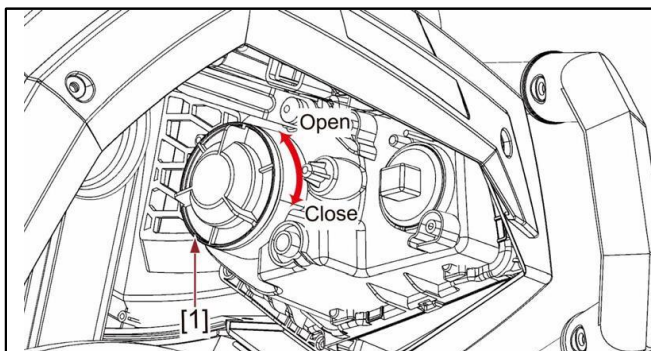

1. Tampa

8-31 MANUTENÇÃO PERIÓDICA E AJUSTE

CUIDADO

Risco em potencial

A lâmpada do farol fica quente quando está acesa e imediatamente após ser desligada.

O que pode acontecer

Você pode se queimar, ou um incêndio pode começar se a lâmpada tocar em algo inflamável.

Como evitar este risco

Espera a lâmpada esfriar antes de tocá-la ou removê-la.

5. Insira uma nova lâmpada do farol no suporte da lâmpada empurrando-a para dentro.

CUIDADO:

Não toque na parte de vidro da lâmpada do farol para mantê-la livre de óleo, caso contrário, a transparência do vidro, a luminosidade da lâmpada e a vida útil da lâmpada serão afetadas negativamente. Limpe bem qualquer sujeira ou impressão digital na lâmpada do farol usando um pano umedecido com álcool ou thinner.

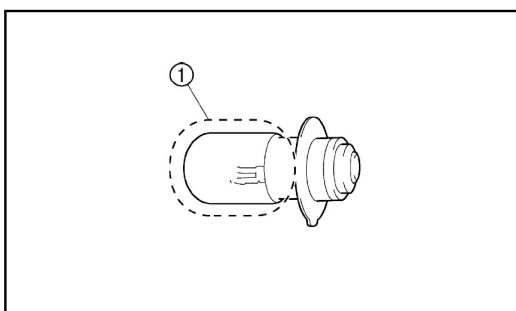

1. Não toque na parte de vidro da lâmpada.

Substituição da lâmpada da luz traseira/freio

1. Remova o suporte da lâmpada (junto com a lâmpada) girando-o no sentido anti-horário.
2. Retire a lâmpada defeituosa do suporte da lâmpada empurrando-a para dentro e girando-a no sentido anti-horário.
3. Instale uma nova lâmpada no suporte da lâmpada empurrando-a para dentro e girando-a no sentido horário.
4. Instale o suporte da lâmpada (junto com a lâmpada).

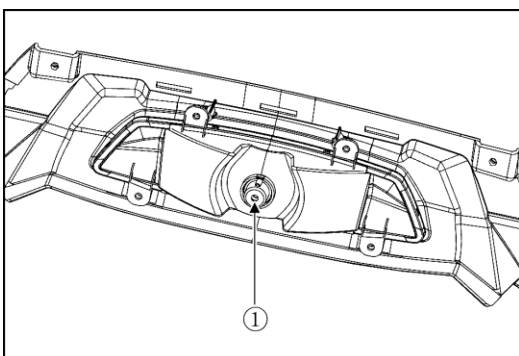

1. Suporte da lâmpada da luz traseira/freio

8-32 MANUTENÇÃO PERIÓDICA E AJUSTE

Verificação e soluções para problemas comuns em veículos

As tabelas a seguir contêm problemas comuns que frequentemente surgem durante a operação de um ATV. Soluções potenciais para esses problemas também estão listadas ao lado de cada um.

Alguns reparos no ATV exigem habilidade técnica. Se você não puder reparar o ATV sozinho, entre em contato com um revendedor autorizado.

CUIDADO	
<u>Risco em potencial</u>	
Verificar o sistema de combustível enquanto estiver fumando ou perto de uma chama aberta.	
<u>O que pode acontecer</u>	
O combustível pode pegar fogo ou explodir, causando ferimentos graves ou danos materiais.	
<u>Como evitar este risco</u>	
Não fume ao verificar o sistema de combustível. Certifique-se de que não haja chamas abertas ou faíscas na área, incluindo luzes piloto de aquecedores de água ou fornos.	

Planilha 1: Verificação e solução de problemas comuns em peças de aparência ou em acessórios de impacto

S/N	Problemas	Soluções
1	Painel danificado durante a condução off-road	• Verifique se a estrutura e os suportes estão dobrados ou quebrados. Repare e retoque a pintura, se necessário.
		• Substitua quaisquer painéis de carroceria danificados.
		• Recoloque os adesivos e instale os avisos de segurança com rebites.
2	A placa de proteção foi danificada por um objeto	• Verifique os diferenciais dianteiro e traseiro para garantir que não estão danificados ou vazando óleo.
		• Verifique se a parte inferior do alojamento do motor está quebrada ou vazando óleo.
		• Substitua por uma nova placa de proteção, se necessário.

8-33 MANUTENÇÃO PERIÓDICA E AJUSTE

Planilha 2: Métodos de inspeção / soluções para falhas comuns no sistema de freio

S/N	Problemas	Soluções
1	Travamento do sistema de freio	<ul style="list-style-type: none"> Verifique se a alavanca do freio de estacionamento retorna à posição normal.
		<ul style="list-style-type: none"> Verifique se os discos de freio nas rodas dianteiras ou traseiras estão danificados.
		<ul style="list-style-type: none"> Verifique as pinças de freio nas rodas dianteiras e traseiras. Certifique-se de que o cilindro hidráulico não está bloqueado e que as peças da pinça de freio não estão danificadas.
2	Degradação do desempenho do freio	<ul style="list-style-type: none"> Verifique se o limite de desgaste dos discos de freio foi excedido.
		<ul style="list-style-type: none"> Verifique se os rotores ou as pastilhas de freio a disco estão desgastados além dos limites ou contaminados por óleo ou outros materiais que possam reduzir o desempenho do freio.
		<ul style="list-style-type: none"> Verifique se há vazamentos em alguma linha de freio.
		<ul style="list-style-type: none"> Verifique se alguma haste de empurrar para o cilindro mestre está danificada.
		<ul style="list-style-type: none"> Verifique se há ar nas linhas de óleo de freio. Caso haja, use ferramentas específicas para sangria de freio para remover o ar.
		<ul style="list-style-type: none"> Verifique se há óleo suficiente nos reservatórios de freio dianteiro e traseiro, e se o nível do óleo atinge pelo menos a linha de nível mínimo.
3	Durante a condução, os freios dianteiros ou traseiros fazem barulho ou os discos de freio/rotores ficam vermelhos devido ao calor	<ul style="list-style-type: none"> Verifique se os discos de freio estão danificados.
		<ul style="list-style-type: none"> Verifique se o cilindro hidráulico das pinças de freio está bloqueado ou se as pinças de freio estão danificadas.
4	Puxada durante a frenagem em alta velocidade	<ul style="list-style-type: none"> Verifique se há algum componente do freio com desgaste além dos limites ou desgaste desigual entre o lado esquerdo e o direito.
		<ul style="list-style-type: none"> Verifique se a força de frenagem do freio dianteiro foi reduzida, permitindo que as rodas traseiras travem antes das rodas dianteiras durante a frenagem.
		<ul style="list-style-type: none"> Verifique se há diferença na força da mola dos amortecedores entre a suspensão do lado esquerdo e do lado direito.
		<ul style="list-style-type: none"> Verifique se o anel de mola de borracha, que conecta o chassi ao braço oscilante, está danificado.

8-34 MANUTENÇÃO PERIÓDICA E AJUSTE

Planilha 3: Métodos de Inspeção / Soluções para Falhas Comuns no Sistema Elétrico

S/N	Problemas	Soluções
1	Luzes não funcionam	• Verifique se o interruptor das luzes está funcionando.
		• Verifique se os fios estão danificados.
		• Verifique se as luzes estão danificadas ou queimadas.
2	Não engata no modo 4WD	• Verifique se o interruptor de controle "2WD/4WD" no painel de exibição está funcionando corretamente.
		• Verifique se o eletroímã dentro da caixa de engrenagens do eixo dianteiro está danificado.
		• Verifique se os fios estão danificados.
3	A caixa de engrenagens do eixo traseiro está inoperante	• Verifique se o interruptor de controle "2WD/4WD" no painel de exibição está funcionando corretamente.
		• Verifique se o eletroímã dentro da caixa de engrenagens do eixo traseiro está danificado.
		• Verifique se os fios estão danificados.
4	Exibição anormal no painel de exibição	• Verifique se o sensor está danificado.
		• Certifique-se de que o painel de exibição NÃO está danificado.
		• Verifique se a superfície do sensor de velocidade está oxidada.
5	O interruptor de desligamento não desliga o motor	• Verifique se o interruptor de desligamento está danificado.
		• Verifique se os fios estão danificados.
		• Verifique se a ECU ou os sistemas EFI estão danificados.

8-35 MANUTENÇÃO PERIÓDICA E AJUSTE

Planilha 4: Métodos de Inspeção / Soluções para Falhas Comuns nos Sistemas Operacionais

S/N	Problems	Solutions
1	O vão do volante é muito grande	<ul style="list-style-type: none"> • Verifique se as porcas na coluna de direção, nas juntas de direção e no eixo de direção estão danificadas ou soltas. Aperte, se necessário.
		<ul style="list-style-type: none"> • Verifique e certifique-se de que a coluna de direção NÃO está danificada.
		<ul style="list-style-type: none"> • Verifique se a folga das engrenagens da direção é muito grande.
2	As rodas dianteiras tremem ao dirigir	<ul style="list-style-type: none"> • Verifique se o pino estérico principal está danificado.
		<ul style="list-style-type: none"> • Verifique e certifique-se de que as porcas de fixação das rodas dianteiras e dos eixos das rodas dianteiras NÃO estão soltas ou danificadas.
		<ul style="list-style-type: none"> • Verifique se os estriados internos do cubo da roda dianteira ou os estriados externos do eixo da roda dianteira estão desgastados, corroídos ou danificados.
		<ul style="list-style-type: none"> • Verifique se o anel de mola de borracha, que conecta a suspensão dianteira ao chassi, NÃO está danificado.
3	As rodas traseiras tremem ao dirigir	<ul style="list-style-type: none"> • Verifique se o rolamento no assento do eixo traseiro está danificado.
		<ul style="list-style-type: none"> • Verifique se o rolamento móvel, que conecta o assento do rolamento do eixo traseiro ao braço oscilante, está desgastado, corroído ou solto.
		<ul style="list-style-type: none"> • Verifique se a porca de retenção nos eixos traseiros e/ou nas rodas traseiras está solta ou danificada.
		<ul style="list-style-type: none"> • Verifique se os estriados internos do cubo da roda traseira ou os estriados externos do eixo traseiro estão desgastados, soltos ou corroídos.
		<ul style="list-style-type: none"> • Verifique se o anel de mola de borracha, que conecta a suspensão traseira ao chassi, está danificado.

8-36 MANUTENÇÃO PERIÓDICA E AJUSTE

Planilha 4(Continuação): Métodos de Inspeção / Soluções para Falhas Comuns nos Sistemas Operacionais

S/N	Problemas	Soluções
4	As rodas pulam durante o movimento	• Verifique se o aro da roda está empenado.
		• Verifique se o eixo dianteiro ou traseiro está empenado.
		• Verifique se o pneu está deformado ou danificado.
5	O amortecedor ficou macio e desconfortável durante a operação	• Verifique e certifique-se de que o ATV NÃO está sobrecarregado.
		• Verifique se as molas do amortecedor estão deformadas ou enfraquecidas com o tempo.
		• Verifique e certifique-se de que a força de amortecimento está presente durante a compressão e extensão do amortecedor.
6	Ruídos anormais do eixo dianteiro/traseiro durante a operação	• Verifique se os estriados no eixo de transmissão dianteiro ou traseiro estão danificados.
		• Verifique se os estriados em qualquer extremidade dos eixos esquerdo ou direito na ponte dianteira ou traseira estão danificados.
		• Certifique-se de que as engrenagens dentro da caixa de redução ou diferencial dianteiro e traseiro NÃO apresentam desgaste excessivo.
		• Verifique se os estriados no eixo de transmissão dianteiro ou traseiro estão danificados.

8-37 MANUTENÇÃO PERIÓDICA E AJUSTE

Planilha 5: Métodos de Inspeção / Soluções para Problemas Comuns no Motor

S/N	Problemas	Soluções
1	A marcha lenta do motor não pode ser ajustada usando um computador	<ul style="list-style-type: none"> • Verifique se o cabo do acelerador NÃO está travado. • Verifique se a ECU está danificada.
2	Marcha lenta do motor instável	<ul style="list-style-type: none"> • Verifique se a voltagem da bateria está abaixo do valor especificado. • Verifique se a voltagem de saída do retificador, quando o motor está em marcha lenta, está abaixo do valor especificado. • Verifique se há problemas no sistema EFI.
3	Redução de potência do motor	<ul style="list-style-type: none"> • Verifique se um dos cilindros não está funcionando. • Certifique-se de que o injetor NÃO está bloqueado. • Verifique e limpe o elemento do filtro de ar. • Verifique se o escapamento está bloqueado e limpe o supressor de faíscas.
4	O motor está "estourando" (backfire)	<ul style="list-style-type: none"> • Verifique se há vazamentos de ar no filtro de ar ou no tubo de entrada de ar. • Verifique se a conexão entre o tubo de escape e o motor, ou entre o tubo de escape e o silenciador, apresenta vazamento de ar. • Certifique-se de que a qualidade da gasolina NÃO é muito baixa.
5	Dificuldade em dar partida no motor em temperaturas mais baixas	<ul style="list-style-type: none"> • Verifique se a voltagem da bateria está baixa devido à temperatura mais baixa. • Se a temperatura estiver abaixo de 0° F, mova o ATV para um lugar mais quente. Após aquecer, ele deve ligar.

8-38 MANUTENÇÃO PERIÓDICA E AJUSTE

Planilha 5(Continuação): Métodos de Inspeção / Soluções para Problemas Comuns no Motor

S/N	Problemas	Soluções
6	O líquido de arrefecimento superaquece ou ferve	<ul style="list-style-type: none"> • Verifique se as aletas de refrigeração no radiador estão bloqueadas.
		<ul style="list-style-type: none"> • Verifique se o sensor de temperatura no radiador está danificado e se o ventilador de refrigeração está funcionando corretamente.
		<p>Certifique-se de que o anticongelante adicionado é do tipo especificado neste manual do usuário.</p>
		<ul style="list-style-type: none"> • Verifique se há ar no sistema de refrigeração a água.
7	O motor não dá partida	<ul style="list-style-type: none"> • Verifique se a carga da bateria é suficiente para fazer o motor de partida girar.
		<ul style="list-style-type: none"> • Verifique se o motor de partida está danificado.
		<ul style="list-style-type: none"> • Certifique-se de que o sistema EFI está funcionando corretamente.
		<ul style="list-style-type: none"> • Certifique-se de que o circuito de ignição está funcionando corretamente.
		<p>Verifique se a vela de ignição esta com deposito de carbono ou se o elemento da vela está queimado.</p>
		<ul style="list-style-type: none"> • Verifique se o sinal de ignição para o magneto está funcionando normalmente.
		<ul style="list-style-type: none"> • Certifique-se de que o filtro de ar NAO está bloqueado.
		<ul style="list-style-type: none"> • Verifique se o circuito de óleo não está bloqueado e está operando suavemente.
		<ul style="list-style-type: none"> • Verifique se o sistema de escape está bloqueado.
<ul style="list-style-type: none"> • Verifique se a carga da bateria é suficiente para fazer o motor de partida girar. 		

CUIDADO

Risco em potencial

Remover a tampa do radiador quando o motor e o radiador ainda estão quentes.

O que pode acontecer

Você pode se queimar com o fluido quente e o vapor liberado sob pressão.

Como evitar este risco

Espere o motor esfriar antes de remover a tampa do radiador. Sempre use um pano grosso sobre a tampa. Deixe a pressão restante escapar antes de remover completamente a tampa.

NOTA:

Se for difícil obter o líquido de arrefecimento recomendado, pode-se usar temporariamente água da torneira, desde que ela seja substituída pelo líquido de arrefecimento recomendado o mais rápido possível.

9-1 LIMPEZA E ARMAZENAMENTO

LIMPEZA

A limpeza frequente e minuciosa da sua máquina não apenas melhorará sua aparência, mas também aprimorará seu desempenho geral e prolongará a vida útil de muitos componentes.

1. Antes de limpar a máquina:
 - a. Tampe a extremidade do tubo de escape para evitar a entrada de água. Você pode usar um saco plástico e um elástico resistente.
 - b. Certifique-se de que a vela de ignição e todas as tampas de enchimento estejam devidamente instaladas.
2. Caso o bloco do motor esteja excessivamente engordurado:
 - Aplique desengordurante com um pincel.
 - Não aplique desengordurante nos eixos das rodas.
3. Enxágue a sujeira e o desengordurante com uma mangueira de jardim:
 - Use apenas a pressão necessária para realizar o trabalho.

CUIDADO:

O uso de pressão excessiva de água pode causar infiltração e deterioração nos rolamentos das rodas, freios, vedantes da transmissão e dispositivos elétricos. Muitas contas de reparo caras resultaram do uso inadequado de detergentes de alta pressão, como aqueles disponíveis em lava-jatos automáticos operados por moedas.

4. Assim que a maior parte da sujeira for removida com a mangueira, lave todas as superfícies com água morna e sabão suave do tipo detergente. Uma escova de dentes velha ou uma escova de garrafa pode ser útil para alcançar lugares de difícil acesso.
5. Enxágue imediatamente a máquina com água limpa e seque todas as superfícies com um pano de camurça, toalha limpa ou pano macio e absorvente.
6. Limpe o assento com um limpador de estofados de vinil para manter a capa flexível e com brilho.
7. Cera automotiva pode ser aplicada em todas as superfícies pintadas e cromadas. Evite ceras com função de limpeza combinada, pois muitas contêm abrasivos que podem arranhar a pintura ou o acabamento protetor.
8. Após finalizar, ligue o motor e deixe-o em marcha lenta por alguns minutos.

CUIDADO

Risco em potencial

Operação com freios molhados após a lavagem.

O que pode acontecer

Freios molhados podem ter capacidade de frenagem reduzida, aumentando o risco de um acidente.

Como evitar este risco

Teste os freios após a lavagem. Aplique os freios várias vezes em baixas velocidades para que o atrito seque as pastilhas.

ARMAZENAMENTO

O armazenamento de longo prazo (60 dias ou mais) da sua máquina exige procedimentos preventivos para evitar deterioração. Após limpar completamente a máquina, prepare-a para o armazenamento seguindo estas etapas:

1. Encha o tanque de combustível com combustível novo e adicione a quantidade especificada de Estabilizador e Condicionador de Combustível ou um produto equivalente.

9-2 LIMPEZA E ARMAZENAMENTO

Quantidade Especificada:

7,8 ml de estabilizador para cada galão de combustível.

NOTA:

O uso de estabilizador e condicionador de combustível elimina a necessidade de drenar o sistema de combustível. Consulte um concessionário caso seja necessário drenar o sistema de combustível.

2. Remova a vela de ignição, despeje cerca de uma colher de sopa de óleo para motor SAE 10W30 ou 20W40 no orifício da vela e reinstale-a. Aterre o fio da vela de ignição e gire o motor várias vezes para revestir a parede do cilindro com óleo.
3. Lubrifique todos os cabos de controle.
4. Eleve o chassi para levantar todas as rodas do chão.
5. Amarre um saco plástico sobre a saída do tubo de escape para evitar a entrada de umidade.
6. Se for armazenar em um ambiente úmido ou com ar salgado, aplique uma camada fina de óleo em todas as superfícies metálicas expostas. Não aplique óleo em partes de borracha ou na capa do assento.
7. Remova a bateria e recarregue-a. Armazene-a em um local seco e recarregue-a uma vez por mês. Não armazene a bateria em locais excessivamente quentes ou frios (menos de 0 °C ou mais de 30 °C).

NOTA:

Realize todos os reparos necessários antes de armazenar a máquina.

10-1 ESPECIFICAÇÕES

Modelo	HS750ATV/HS700ATV-8/HS550ATV HS500ATV-6/HS450ATV-4
Dimensões: Comprimento total Largura total Altura total Altura do assento Entre-eixos Altura do solo Raio mínimo de giro	2,345mm (92.3in) 1,280mm (50.4in) 1,380mm (54.3in) 930 mm (36.6in) 1,455mm (57.3in) 295mm (11.6in) 3,500mm (137.8in)
Peso básico: Com óleo e tanque de combustível cheio	387kg (853 lb)
Motor: Tipo de motor Arranjo do cilindro Cilindrada	Resfriado a líquido, 4 tempos, SOHC Cilindro único inclinado para frente 735 cm ³ para HS750ATV 686 cm ³ para HS700ATV-8 546 cm ³ para HS550ATV 471 cm ³ para HS500ATV-6 454 cm ³ para HS450ATV-4

10-2 ESPECIFICAÇÕES

Modelo	HS750ATV/HS700ATV-8/HS550ATV HS500ATV-6/HS450ATV-4												
Diâmetro x curso	102mmx90mm para HS750ATV 102mmx84mm para HS700ATV-8 91mmx84mm para HS550ATV 84.5mmx84mm para HS500ATV-6 83mmx84mm para HS450ATV-4												
Taxa de compressão Sistema de partida Sistema de lubrificação	9.7:1 para HS750ATV 9.2:1 para HS700ATV-8 9.6:1 para HS550ATV 9.4:1 para HS500ATV-6/HS450ATV-4 Partida elétrica Cárter úmido												
Óleo do motor: Tipo	Tipo API: Serviço SE, SF, SG ou superior.  <table border="1" data-bbox="858 981 1316 1093"> <thead> <tr> <th>Padrão</th> <th>SAE</th> <th>JASO NAME</th> </tr> </thead> <tbody> <tr> <td>Óleo</td> <td></td> <td></td> </tr> <tr> <td>5100</td> <td>10W40- Semissintético</td> <td>MA</td> </tr> <tr> <td>7100</td> <td>10W40- 100% Sintético</td> <td>MA</td> </tr> </tbody> </table>	Padrão	SAE	JASO NAME	Óleo			5100	10W40- Semissintético	MA	7100	10W40- 100% Sintético	MA
Padrão	SAE	JASO NAME											
Óleo													
5100	10W40- Semissintético	MA											
7100	10W40- 100% Sintético	MA											

10-3 ESPECIFICAÇÕES

Modelo	HS750ATV/HS700ATV-8/HS550ATV HS500ATV-6/HS450ATV-4
<p>Classificação recomendada do óleo do motor</p> <p>Quantidade:</p> <ul style="list-style-type: none"> • Sem substituição do cartucho do filtro de óleo • Com substituição do cartucho do filtro de óleo 	<p>CUIDADO:</p> <hr/> <p>Para evitar o deslizamento da embreagem (uma vez que o óleo do motor também lubrifica a embreagem), não misture nenhum aditivo químico. Não use óleos com a especificação diesel "CD" ou óleos de qualidade superior à especificada. Além disso, não use óleos rotulados como "ENERGY CONSERVING II" ou superior.</p> <hr/> <p>1.9 0L (2.01 qt) 2.10 L (2.22 qt)</p>  <p>USAMOS E RECOMENDAMOS MOTUL GEARBOX 80W-90</p>
<p>Óleo do cárter da engrenagem final:</p> <p>Tipo</p> <p>Quantidade</p>	<p>SAE80 API GL-4 Hypoid gear oil 0.25 L (0.22 Imp qt, 0.26 US qt)</p>
<p>Óleo do cárter da engrenagem diferencial:</p> <p>Tipo</p> <p>Quantidade</p>	<p>SAE80 API GL-5 Hypoid gear oil 0.28 L (0.25 Imp qt, 0.30 US qt)</p>
<p>Capacidade do radiador (incluindo todos os percursos):</p>	<p>1.80 L (1.58 Imp qt, 1.90 US qt)</p>
<p>Filtro de ar:</p>	<p>Elemento do tipo úmido</p>

10-5 ESPECIFICAÇÕES

Modelo	HS750ATV/HS700ATV-8/HS550ATV HS500ATV-6/HS450ATV-4	
Pneus: Tipo Tamanho	Sem câmara 25x8-12 (min);27x9-14(max) 25x10-12 (min);27x11-14(max)	Dianteira Traseira
Freio: Freio dianteiro Freio traseiro	Freio a disco duplo Operação com a mão direita Freio a disco único Operação com a mão esquerda	Tipo Operação Tipo Operação
Suspensão: Suspensão dianteira Suspensão Traseira	Braço duplo articulado Braço duplo articulado	
Amortecedor: Amortecedor dianteiro Amortecedor traseiro	Mola helicoidal / amortecedor a óleo Mola helicoidal / amortecedor a óleo	
Curso das rodas: Curso da roda dianteira Curso da roda traseira	130 mm (5.12 in) 150 mm (5.91 in)	

10-6 ESPECIFICAÇÕES

Modelo	HS750ATV/HS700ATV-8/HS550ATV HS500ATV-6/HS450ATV-4
Elétrico: Sistema de ignição Sistema do gerador Tipo de bateria Capacidade da bateria	ECU A.C. Magnetico YTX20L-BS 12 V, 18 Ah
Tipo de farol:	Lâmpada de criptônio
Voltagem e potência da lâmpada, quantidade: Farol Luz de posição/freio Luz indicadora: Luz indicadora de neutro Luz indicadora de ré Luz de advertência de temperatura do líquido de arrefecimento Luz indicadora de estacionamento Luz indicadora de faixa alta Luz indicadora de faixa baixa Luz indicadora de bloqueio do diferencial	12 V, 30 W / 30 Wx2 12 V, 5 W / 21 Wx1 LED LED LED LED LED LED LED LED

10-7 ESPECIFICAÇÕES

Modelo	HS750ATV/HS700ATV-8/HS550ATV HS500ATV-6/HS450ATV-4
Fusíveis: Fusível Principal: Unidade do velocímetro Fusível do Sistema de sinalização Fusível da tração nas 4 rodas: Fusível da tomada auxiliar: ECU: Fusível do farol: Fusível reserva:	30 A 15A 10A 15A 10A 10A 15A 5A、 10A、 15A

11-1 CÓDIGO DE FALHA DO SISTEMA DE INJEÇÃO ELETRÔNICA

Código de Falha do Sistema de Injeção Eletrônica

DTC Número	DTC Descrição	Calibração Relacionada	HEX	DEC
P0107	Circuito MAP com baixa voltagem ou aberto	KsDGDM_MAP_ShortLow	107	263
P0108	Circuito MAP com alta voltagem	KsDGDM_MAP_ShortHigh	108	264
P0112	Circuito IAT com baixa voltagem	KsDGDM_IAT_ShortLow	112	274
P0113	Circuito IAT com alta voltagem ou aberto	KsDGDM_IAT_ShortHigh	113	275
P0117	Circuito do sensor de temperatura do líquido de arrefecimento/óleo com baixa voltagem	KsDGDM_CoolantShortLow	117	279
P0118	Circuito do sensor de temperatura do líquido de arrefecimento/óleo com alta voltagem ou aberto	KsDGDM_CoolantShortHigh	118	280
P0122	Circuito TPS com baixa voltagem ou aberto	KsDGDM_TPS_ShortLow	122	290
P0123	Circuito TPS com alta voltagem	KsDGDM_TPS_ShortHigh	123	291
P0131	Circuito O2S 1 com baixa voltagem	KsDGDM_O2_1_ShortLow	131	305

P0132	Circuito O2S 1 com alta voltagem	KsDGDM_O2_1_ShortHigh	132	306
P0031	Circuito do aquecedor O2S com alta voltagem	KsDGDM_O2_HeaterShortHigh	31	49
P0032	Circuito do aquecedor O2S com baixa voltagem	KsDGDM_O2_HeaterShortLow	32	50
P0201	Mau funcionamento no circuito do injetor 1	KsDGDM_INJ_CYL_A_Fault	201	513
P0202	Mau funcionamento no circuito do injetor 2	KsDGDM_INJ_CYL_B_Fault	202	514
P0230	Circuito da bobina FPR com baixa voltagem ou aberto	KsDGDM_FPP_CircuitShortLow	230	560
P0232	Circuito da bobina FPR com alta voltagem	KsDGDM_FPP_CircuitShortHigh	232	562
P0336	Sinal ruidoso do sensor CKP	KsDGDM_CrankNoisySignal	336	822
P0337	Sem sinal do sensor CKP	KsDGDM_CrankNoSignal	337	823
P0351	Mau funcionamento na bobina de ignição do cilindro 1	KsDGDM_EST_A_Fault	351	849
P0352	Mau funcionamento na bobina de ignição do cilindro 2	KsDGDM_EST_B_Fault	352	850
P0505	Erro no controle da velocidade de marcha lenta	KsDGDM_IdleControl	505	1285
P0562	Voltagem do sistema baixa	KsDGDM_SysVoltLow	562	1378

11-2 CÓDIGO DE FALHA DO SISTEMA DE INJEÇÃO ELETRÔNICA

P0563	Voltagem do sistema alta	KsDGDM_SysVoltHigh	563	1379
P0650	Mau funcionamento no circuito MIL	KsDGDM_MIL_Circuit	650	1616
P1693	Circuito do tacômetro com baixa voltagem	KsDGDM_TAC_Circuit_Low	1693	5779
P1694	Circuito do tacômetro com alta voltagem	KsDGDM_TAC_Circuit_High	1694	5780
P0137	Circuito O2S 2 com baixa voltagem	KsDGDM_O2_2_ShortLow	137	311
P0138	Circuito O2S 2 com alta voltagem	KsDGDM_O2_2_ShortHigh	138	312
P0038	Circuito do aquecedor O2S 2 com alta voltagem	KsDGDM_O2_HeaterShortHigh	38	56
P0037	Circuito do aquecedor O2S 2 com baixa voltagem	KsDGDM_O2_HeaterShortLow	37	55
P0500	Sem sinal do VSS	KsDGDM_VSS_NoSignal	500	1280
P0850	Erro no interruptor de parque/neutro	KsDGDM_ParkNeutralSwitch	850	2128
P0445	CCP em curto com alta	KsDGDM_CCP_CircuitShortHigh	445	1093
P0444	CCP em curto com baixa/aberto	KsDGDM_CCP_CircuitShortLow	444	1092
P0171	BLM adaptação máxima (Especial Kohler)	KsFDIAG_BLM_MaxAdapt	171	369
P0172	BLM adaptação mínima (Especial Kohler)	KsFDIAG_BLM_MinAdapt	172	370
P0174	Sistema PE pobre (Especial Kohler)	KsFDIAG_PESystLean	174	372

